

ROSMALLA



Jaargang 7
Nummer 4
December 1997

In dit nummer o.a.:

- Een Rosmalense oliesjeik
- Het nieuwe gemeentewapen
- Boerderij *In St. Jan*

Colofon

Rosmalla (ISSN 0925-2894) is een uitgave van de Heemkundekring Rosmalen en verschijnt eenmaal per kwartaal.

Redactie: Mari van de Ven en Harry Coppens.

Redactieadres: Stationsstraat 8, 5241 EE Rosmalen, tel. 073-5218349.

Secretaris Heemkundekring: A.J. van de Ven, M. Nijhoffstraat 8, 5242 CV Rosmalen. Tel. 073-5214094.

Leden, abonnees en donateurs ontvangen *Rosmalla* en *Rosmalla Extra*. Donateurs betalen minimaal f 25,- per jaar. Abonnees (voor minimaal één jaar) betalen f 25,- per jaar (postabonnees f 35,- per jaar), over te maken op het bankrekeningnr. van de Heemkundekring, o.v.v. "abonnement Rosmalla".

Bankrekeningnr.: 18.45.43.444 (Rabobank Rosmalen, postgiro van de bank: 1099372) t.n.v. Heemkundekring Rosmalen, Deken Fritsenstraat 53, 5243 VM Rosmalen.

De meeste oude nummers van *Rosmalla* en *Rosmalla Extra* zijn nog verkrijgbaar op het redactieadres.

De redactie is niet verantwoordelijk voor de inhoud der ondertekende artikelen, waaraan ook nooit iets veranderd zal worden zonder overleg met de auteur(s). Foto's en andere illustraties worden te allen tijde teruggezonden; teksten op verzoek.

Copyright © september 1997. Heemkundekring Rosmalen. Zonder toestemming van redactie en / of bestuur mag niets uit deze uitgave worden overgenomen.

Van de redactie

Hoewel de *Rosmalla* een beetje laat uitkomt om U nog een gelukkig Kerstfeest te wensen, willen wij van de redactie dit alsnog doen. Daarnaast kunnen we U in ieder geval nog een gelukkig nieuwjaar wensen.

Hopelijk compenseert de inhoud van deze *Rosmalla*, alsmede de tegelijk met dit nummer verschijnende aanvulling op de *Rosmalla Extra* over de Indiëgangers, het feit dat U deze aflevering zo laat ontvangt. We lijken er misschien wel kampioen in, maar we hebben ons alweer een ander excuus aangemeten voor het zo laat verschijnen van de *Rosmalla*: door omstandigheden buiten ons om kon het septembernummer pas eind oktober verspreid worden (hoewel het toen al meer dan een maand op verspreiding lag te wachten), en we hebben de diverse auteurs wat meer tijd willen geven om artikelen in te sturen. Het ligt echter in de bedoeling (maar we hebben de indruk dat we dat al vaker gezegd hebben) om het volgende nummer in ieder geval minder te laat te laten verschijnen.

Nog een mededeling van geheel andere aard: ons heeft het verzoek bereikt om de traditie van de jaarlijkse inhoudsopgave weer in te voeren. Door plaatsgebrek kon dat niet in dit nummer geschieden, maar we hopen in maart met een inhoudsopgave van de zevende jaargang te komen.

De redactie van *Rosmalla (Extra)*,
Harry Coppens & Mari van de Ven

Kopij voor het volgende nummer inleveren vóór 15 februari 1998.

Bij de voorplaat: Het woonhuis van Hein de Haas, alias Hein van Tuil. Dit huis stond op de plek van het huidige Bruggen 23 en werd omstreeks 1930 gebouwd. In 1974 is het afgebroken. Coll. Heemkundekring.

Jan Bouwmans, de oliesjeik

Harry Coppens

Zo wordt de huidige Jan Bouwmans in Rosmalen dikwijls genoemd. Aan hem gingen al twee Jannen vooraf en ook zijn zoon heet weer Jan. Sprekend over Jan Bouwmans moeten we dus wel duidelijk aangeven wie van de vier we op het oog hebben.



Joh. Petrus Bouwmans en Johanna Versteegen.

Jans grootvader, afkomstig uit Puiflijk en getrouwd met Johanna Verheyen uit Mill, is de eerste van de Bouwmans die zich op het glibberige pad van de olie heeft gewaagd. Daarvoor verdiende hij zijn boterham als kastelein in een café achter het stadhuis in Den Bosch. Tegelijkertijd trachtte hij als huisjesmel-

ker (iemand die inkomsten trekt uit het verhuren van goedkope woningen) wat extra geld te verdienen. Door enkele fikse tegenslagen wist hij het hoofd niet boven water te houden en tenslotte ging hij op de fles. In 1907 verliet hij Den Bosch en betrok hij een woning in Hintham aan de Graafseweg. Van hieruit startte hij met het venten van olie en daarmee zette hij de eerste stappen naar wat thans is uitgegroeid tot het inmiddels bekende tankstation aan het Westeind. In die beginjaren ging hij de boer op met een handkar, al of niet getrokken door een hond, waarop *oliekennekes* van 4 liter. Wat bij deze *kennekes* opvalt, is, dat het schenkduitje bovenop is geplaatst (logisch natuurlijk), evenals een tweede rechtopstaand tuitje, dat dienst deed bij het vullen en met een dop kon worden afgesloten. In een later stadium werd op die kar ook nog een reservetank van 200 liter geplaatst, waardoor zijn actieradius aanzienlijk werd vergroot. In 1910 stierf de grondlegger van het thans bloeiende bedrijf op nog jeugdige leeftijd gestorven. Heel tragisch is, dat nog vóór zijn begrafenis



Bid voor de Ziel van Zaliger

JOHANNA VERHEYEN

weduwe van

Johannes Bouwmans

geboren te Mill 7 Augustus 1872
en overleden te Hintham 11 Maart
1918 tijdig voorzien van de laatste
H. Sacramenten.

Heer, gij hebt mijn hart beproefd.

Ps. XVI : 3.

Tot U, Heer, wend ik mijn aangezicht, tot U richt ik mijne oogen.

Tobias III : 14

Het licht Uws aanschijns, o Heer, is over ons verschenen. Gij hebt blijdschap in mijn hart gestort. Ik zal in vrede slapen en rusten. Ps. IV 7 : 9

Ik weet, dat mijn Verlosser leeft, en ik ten jongsten dage uit de aarde zal verrijzen.

Ik zal God zien, en Hem met mijne oogen aanschouwen. Deze hoop is in mijn hart opgesloten Job. XIX: 5 27
Vaartwel, dierbare kinderen, en vergeet mij niet in Uwe gebeden

Mijn Jezus barmhartigheid. (300 d.o.)

zijn zoon werd geboren. De gaande en de komende Jan lagen in dezelfde kamer naast elkaar: dood en nieuw leven, verdriet en vreugde, verleden en toekomst liepen in elkaar over. En het leven ging verder, ook voor zijn vrouw Johanna, die noodgedwongen het olieventen zelf ter hand nam en zo met de hulp van haar kinderen (Cato, Annie, Frank, Net en Jan) de kost wist te verdienen.

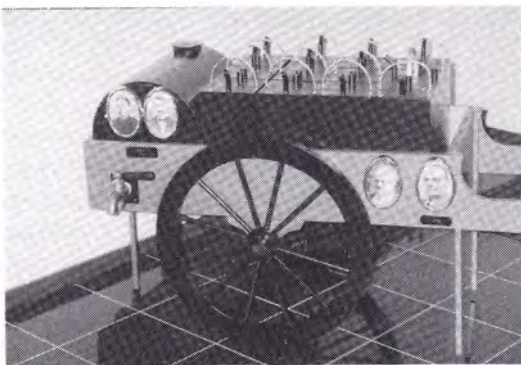

Het oliekarretje van Jan Bouwmans.

In 1937 nam zoon Jan de zaak van zijn moeder over, die in 1938 stierf. Jan trouwde met Zus (Cisca) van Alebeek, dochter van Marinus van Alebeek uit Den Dungen. In die periode nam het gebruik van olie toe ten koste van steenkool. Door de grotere omzet, zij het nog beperkt

in de particuliere sector, werd de olie voortaan bezorgd met paard en kar. Helaas bracht de Tweede Wereldoorlog de klad in de olie, die dan



Marinüs van Alebeek.

alleen nog op de bon verkrijgbaar was. Al dat bonnengedoe liep via een kantoor op de Koningsweg, waar hongerige klerken gaarne bereid waren Zus extra bonnen te bezorgen in



Henrica Dielissen .

ruilvoor consumptiebonnen van allerlei aard. Maar al met al was het geen

†

Ter nagedachtenis aan
MARINUS VAN ALEBEEK
weduwenaar van
Petronella Megens.
Eerder weduwenaar van
Hendrika Dielisse.

Geboren te Den Dung
en na gesterkt te zijn door de
H. Sacramenten der Zieken
overleden te Rosmalen op 20 januari 1967.

„Ons hart is onrustig totdat het rust vindt in God”, deze woorden van St. Augustinus zijn voor iedere mens waar. Wij zoeken naar geluk en dat is goed, maar uiteindelijk zullen wij het volle geluk, de volledige rust, eerst kunnen vinden, wanneer dit leven is uitgegroeid tot in de eeuwige rust bij God.

Zo moge deze overledene, die het eerste ondervonden heeft, thans ook deelhebben aan een schone voleinding, want, zo bidden wij in de credienst voor overledenen: „het leven wordt veranderd, maar niet weggenomen”.

Zo is voor de gelovige mens de dood slechts een naam en veel meer een bevrijding van lijden en een poort tot eeuwige vreugde.

Laat ons bidden:

God, Vader der Levenden, die aan deze man het leven hebt gegeven hier op aarde, om hem voor eeuwig te doen leven in Uw Rijk, wij bidden U, aanhoor de gebeden van ons, zijn familieleden, vrienden en kennissen en vergeef al zijn schulden, zoals ook wij gedaan hebben, en beloon zijn goede werken met een eeuwig loon in de Hemel. Amen.



De winkel van Zus.

vetpot en om wat meer brood op de plank te krijgen startte Zus een winkel in chemische produkten en wasmiddelen. Deze produkten kregen ook een plaats op de kar en werden eveneens gevent. Het huwelijk van Jan en Zus bracht zes kinderen voort, te weten Zus (Henny), Annie, Jan, Rien (beroepsmilitair), Loek (automonteur) en Tonnie (timmerman). Na de oorlog nam het gebruik van olie langzamerhand weer toe en in 1966 werden paard en kar ingeruild voor een tankwagen van 1000 liter, die maar liefst 7000 gulden kostte, wat in die tijd toch een behoorlijke investering was. Jan is de firma Heymans, met name Jan Heymans, nog steeds erg dankbaar dat hij de olie aan hem mocht leveren. Jan deed bovendien al zijn inkopen in hun winkel en adviseerde en stimuleerde zijn personeel dit eveneens te doen. "En als ik eens pech had met mijn auto, dan hoefde ik Jan maar te bellen en in minder dan geen tijd stond er een monteur voor de deur."

In 1963 trouwde zijn zoon Jan, de derde in successie, met Wil Langen uit Geffen (hij ging *efkes naor Geffe*) en het paar vestigde zich op de Tweeberg. In 1967 nam hij de oliehandel van zijn vader, die aan het sukkelen raakte, over. Zijn moeder hield de winkel aan tot 1981. Met zijn vader ging het steeds slechter, en na een langdurig verblijf in *Oosterhof* stierf hij in 1988. Intussen floreerde de zaak en er werd een grotere tankwagen (4000 liter voor 24.000 gulden) aangeschaft. Hiervoor sloot hij een tienjarig contract af met TOTAL, waarbij hij zich verplichtte om voor iedere door hen geleverde liter 1 cent extra te betalen. In zeven jaar tijd had hij zijn schuld afgelost, maar hij kwam met TOTAL overeen het sparen bij hen voort te zetten. Toen TOTAL enkele jaren hierna een drie jaar oude tankwagen van maar liefst 15.000 liter in de aanbieding had, kon hij met het bij hen gespaarde geld de

Ter herinnering aan

JAN BOUWMANS

echtgenoot van

Cisca van Alebeek

Geboren, 28 mei 1910 te Rosmalen.
Gestorven, 5 maart 1988 in "Oosterhof" te 's-Hertogenbosch.

Ruim twintig jaren ziek zijn en lichamelijk steeds verder aftakelen:

wat vraagt dat van een mens aan kracht en energie! Jaren kun je nog thuis blijven, omdat je een lieve vrouw hebt, die dag en nacht voor je in de weer is. Maar er breekt een dag aan, dat het niet langer gaat.

Zo ging het ook met ons pap: het kon thuis niet langer, hij moest naar "Oosterhof". Bijna vijf jaren heeft hij daar doorgebracht en is er buitengewoon liefdevol en hartelijk verzorgd.

Wat betekent het voor een mens, die altijd hard heeft gewerkt, vooruit wilde, dag in dag uit in touw was en dan uiteindelijk moet ervaren: ik kan niet meer!

Ons pap was geen prater, een man van veel daden en weinig woorden.

Maar ook toen hem de kracht ontbrak om volop actief te zijn, bleef hij zwijgen.

Hoe hij zijn onmacht ervaren heeft, wat hij voelde de laatste jaren, hij heeft het ons nooit verteld. Omdat hij een liefde had voor paarden, informeerde hij soms naar de paarden bij Jan, maar voor de rest had hij zijn eigen leven.

Nu hij gestorven is, na al die jaren van ziekte, blijft toch een gevoel van leegte achter.

We waren zo vertrouwd met hem, de dagelijkse gang naar "Oosterhof" was zo gewoon.

Zijn leven is nu ten einde: hij is voorgoed ingeslapen.

Moge hij nu vrede en rust vinden bij God, die een plaats bereid voor elke mens van goede wil.

Moge hij rusten in vrede!

Dank aan allen, die ons pap trouw zijn geweest in zijn leven en bij zijn ziekte.
Het heeft ons goed gedaan.

Cisca Bouwmans - van Alebeek,
kinderen en kleinkinderen.

auto betalen. Na een jaar of zeven kreeg hij ruzie met TOTAL en hij stapte over naar een andere maatschappij, die voor twee cent per liter minder konden leveren. "Hoewel het gas langzaam maar zeker terrein won, kon ik nog veel olie leveren bij de aanbouw van flats, die oliestook nodig hadden om deze droog te stoken voor verdere afwerking. Ook raakte ik op die manier in aanraking met de nieuwe bewoners, die oliestook wensten. Voor een olietakel adviseerde ik hen zich te wenden tot Jan van Crey of Pieter van den Bosch. En daar mocht ik als adviseur ook wel eens van profiteren. Doordat het gas steeds verder oprukte, vooral bij particulieren, wat ten koste ging van het olieverbruik, wendde ik me tot burgemeester Molenaar met het verzoek om olie te mogen leveren voor de gemeente Rosmalen in alle openbare gebouwen. En tot mijn grote vreugde werd mijn verzoek, dat voorheen steeds was afgewimpeld, ingewilligd. Ik ben hem nog steeds dankbaar dat hij me in die moeilijke periode de helpende hand heeft gereikt. En iedere keer als hij bij me tankt in mijn nieuwe tankstation (1992) aan het Westeind, waartoe ik besloot door het steeds veelvuldiger gebruik van gas, luidt zijn eerste vraag: 'En hoe gaat het nou, Jan?' En gelukkig kan ik die vraag met 'goed' beantwoorden: zette ik in 1967 anderhalf miljoen liter om, momenteel bedraagt die omzet 30 à 35 miljoen liter per jaar en dit alles met een twaalf man sterk personeel. Wel een hemelsbreed verschil met de periode waarin ik de boer op ging om de olie aan de man te brengen. Niet alleen waren de tijd, de onderlinge contacten en de leefwijze totaal verschillend van de dag van vandaag, ook de omzet is niet te vergelijken. Je ging naar de klanten toe en de mensen moesten er zeker van zijn dat je op vastgestelde tij-

den kwam. Bij mijn wekelijkse rondgang had ik dan ook een vaste route en ik arriveerde altijd op dezelfde dag en ongeveer dezelfde tijd bij mijn klanten. Bij de Kinderen van Liempt in het Sprokkelbosch meldde ik me altijd tegen het middaguur en stond het bord met soep al voor me klaar. Vooral in de winter liet ik me een bord soep goed smaken.

Mijn zoon Jan, die getrouwd is met Amthousa van Boxtel, en sinds kort een zoon heeft, Bjorn genaamd, werkt met mijn twee dochters Bea en Simone in de zaak en ik kan het voortaan wat rustiger aan gaan doen. Dat ze me in Rosmalen oliesjeik



Het tankstation aan het Westeind.

noemen, is deels mijn schuld, omdat ik, als ik een café binnenstapte, de aanwezigen begroette met: 'Geen geouwehoer, geen gesnoer, hier is Jan, d'n olieboer.' Toontje van Balkom, die ik ook wel eens trof, stelde mij voor om in de Rosmalense Revue (1981) de rol van oliesjeik te spelen, hetgeen ik toen ook gedaan heb. En van die tijd was ik de oliesjeik. En de olie heeft me geen windeieren gelegd. Je moet de wind een beetje meehebben en zonder geluk vaart niemand wel. Maar succes kun je niet afdwingen. Je moet zeker de ontwikkelingen op jouw gebied volgen en er tijdig op inspelen. Toen ik die wagen van 24.000 gulden kocht, zei iemand tegen mij dat ik daarvoor heel mijn verdere leven krom zou moeten liggen. En in het huidige tankstation zagen velen ook geen brood. Stilstaan is achteruit gaan en als ondernemer moet je nu eenmaal risico's nemen. Wie niet waagt, die niet wint. Daarbij ben ik ervan overtuigd dat vriendelijkheid een belangrijke rol speelt. En als je vindt dat de klant koning is, moet je dat in de dagelijkse praktijk ook waar

maken. Ik kan me herinneren dat me op een koude winteravond gevraagd werd even een *kenneke* olie naar iemand op d'n Hennist te brengen. Ik bezorgde de olie in die tijd nog met paard en kar. Gezeten op een slechte fiets, met dat *kenneke* olie in mijn linkerhand en dat alles over niet verharde en nauwelijks begaanbare weggetjes, leverde ik de olie op de juiste plaats af en kon men de olielamp weer van de nodige brandstof voorzien. Zoiets vergeet men niet en wordt de volgende dag doorverteld. En verder, wees altijd behulpzaam. Niet om mijn eigen te roemen, maar om een voorbeeld te noemen. Een tijdje geleden kwam een man aan bij het tankstation en hij vertelde dat hij met stukken langs de weg stond en of ik hem kon helpen. Hij moest nog naar Lith. Daar ik niet in staat was het euvel ter plaatse te verhelpen, heb ik zijn wagen aan de mijne gekoppeld en hem aldus naar Lith gereden. Hij wilde mij betalen voor de bewezen dienst, maar ik zei blij te zijn dat ik hem had kunnen helpen en dat ik hoopte dat wanneer ik eens in de problemen zou raken, er dan ook iemand zou zijn om mij te helpen."

Wat Jan betreft kan ik me nog herinneren dat al enkele jaren geleden zowel O.J.C. Rosmalen als Nooit Gedacht Geffen door hen werden gesponsord en in dezelfde klas speelden. Toen ik hem tijdens de wedstrijd O.J.C.-Geffen vroeg voor wie hij nou eigenlijk was, antwoordde hij: "Voor degene die wint." Hij maakt nog steeds deel uit van het bestuur van Nooit Gedacht, maar sponsort momenteel alleen de selectie van Empelina en Bouwmans zaalvoetbal. Maar dat hij te allen tijde bereid is hulp te verlenen als de nood aan de man is, hebben vele verenigingen aan den lijve mogen ondervinden. In grote lijnen is dit de geschiedenis van de vier Jannen. En ook al heet Bjorn geen Jan, ik hoop dat hij in de geest van deze vier hun werk zal voortzetten.

"Rosmalen mag trots zijn op zijn wapen"

Martien Veekens

"De Hooge Raad van Adel gebruik makende van de magt aan denzelven verleend bij besluit van den 20^{sten} Februarij 1816, bevestigt bij dezen de Gemeente van Rosmalen involge het, door haar gedaan verzoek, in het bezit van het navolgende Wapen:

*Zijnde van lazuur, beladen met een schildje en een molenrad alles van goud, geplaatst en pal, het schildje beladen met een klaverblad van lazuur. Gedaan in 's Gravenhage den 16^e Julij 1817."*¹

¹ Het Diploma van het gemeentewapen, vastgesteld door de Hoge Raad van Adel, 1817, bevindt zich in het Gemeentearchief 's-Hertogenbosch: J.C.M. Mikkers, *Inventaris van het archief van de gemeente Rosmalen 1811-1932* (1939), nummer 161. Een kopie daarvan ontvingen alle Rosmalenaren als herinnering aan het eens zelfstandige Rosmalen.

Tot de dag van vandaag, meer dan 180 jaar lang, zou een verkeerde interpretatie van een ingediend zegelafdruk voor officieel Rosmalens wapen doorgaan. In dit artikel doet schrijver een poging tot eerherstel aan de inmiddels al minstens 650-jarige oorspronkelijke afbeelding, die de Rosmalense bestuurders in 1817 feitelijk ook wensten te accepteren als herkenning van het eigene.

De invoering van het gemeentewapen anno 1817

"Op 5 januari 1815 kregen de publiekrechtelijke lichamen de oproep om voor 1 mei 1815 een afbeelding, beschrijving en toelichting in te zenden van het te bevestigen wapen. Ook voor het verlenen van nieuwe wapens moesten voor 1 mei de gegevens binnen zijn. Bij Koninklijk Besluit van 20 februari 1816, no.69, werd bepaald dat bevestigingen en verleningen door de Hoge Raad van Adel in naam van de Koning zouden worden verricht. Bij het bevestigen en verlenen van zoveel wapens in zo weinig tijd konden fouten en aanvechtbare oplossingen niet uitblijven. Die zijn vooral terug te voeren op het ontbreken van onderzoek naar de achtergrond van de wapens. De mogelijkheden om wapens te verifiëren waren destijds namelijk zeer beperkt. Voorts zijn er fouten gemaakt bij het registreren en tekenen van de wapens uit de periode 1816-1819; afbeelding en beschrijving komen niet altijd met elkaar overeen."²

Aug. Sassen schrijft in 1902 met een scherpe pen: "Vele der besturen, die meestal het onderscheid tusschen zegel en wapen niet kenden, zonden een afdruk van het zegel in. De destijds geheel onbevoegde Raad van Adel knoeide dan het zegel in een wapen om en gaf daaraan de kleuren van het Rijkswapen: blauw op goud."³ In 1920 zegt rijksarchivaris Smit⁴: "De wrevel, die men gevoelt bij het zien dezer moderne serie karikaturen wordt verzacht door de gedachte, dat de Hooge Raad van Adel indertijd voor de uitvoering van eene moeilijke taak gestaan heeft. Toegegeven worde, dat zij zich daarvan gemakkelijk heeft afgemaakt, maar tevens bedacht, dat in zeer vele gevallen een betere oplossing moeilijk kon gevonden worden. Niettemin komt het mij voor, dat eene poging in deze richting moet gedaan worden en dat het noodzakelijk is de gemeentewapens van Noordbrabant aan eene revisie te onderwerpen."

Dat de toenmalige Hoge Raad van Adel in de fout ging, kan mogelijk ook verweeten worden aan de tijdgeest waarin de vaststelling van gemeentewapens plaatsvond.

² Mr. J.H. Keuzenkamp, in: *Gemeentewapens in Nederland naar het officiële register van de Hoge Raad van Adel* ('s-Gravenhage, VNG-Uitgeverij, 1989), pag. 11.

³ Aug. Sassen, 'Brabantsche Gemeentewapens', in: *De Navorscher* 52 (1902), pag. 583.

⁴ J.P.W.A. Smit, *Memorie omtrent de oude gemeentezegels en -wapens van het tegenwoordige Noordbrabant* ('s-Hertogenbosch, 1920), pag.21 (RANB toeg.nr.074.04, inv.nr.158).

Sinds 1629 (de verovering van 's-Hertogenbosch en daarmee ook de Meijerij) kon tot 1853 (herstel van de kerkelijke hiërarchie) gesproken worden van een zekere bevoogding van de Brabanders door de Hollanders, met alle gevolgen vandien. Th.P.M. de Jong⁵ legt een duidelijk verband: "Aan de voogden uit de Generaliteitsperiode kan men de prestatie niet ontzeggen, dat zij er in geslaagd zijn, om de eigen historische antecedenten voor de Brabantse gemeenschap te verdonkeremannen. Dat spreekt bovenal uit de wapens van 1815: een pover beeld van het verleden, onzekerheid daardoor met betrekking tot de toekomst en technisch gezien, alom strijdigheid met de uitgangspunten van de heraldiek, te weten eenvoud, en verstaanbaar op afstand." In de voorstellen (lees: beslissingen) betreffende de 'nieuwe' wapens kregen de Hollanders volop de kans om hun eigen interpretaties op 'onze' wapens los te laten. De Brabantse gemeentebestuurders hadden andere zorgen!

Zoals velen deden, werd de afbeelding voor het nieuwe wapen van Rosmalen ontleend aan de voorstelling op het zegel waarvan de voormalige schepenen zich bedienden. Daarbij gebruikten zij wellicht een slechte afdruk van de twee verschillende ooit bestaan hebbende zegelstempels, welke door Van der Does de Willebois in 1904 voor het eerst te zamen werden nagetekend⁶. Het alleroudste bekende exemplaar bevindt zich in de zgn. 'zegelkast' (collectie uit diverse archieven van de Godshuizen gehaalde oorkonden) in het Gemeentearchief

te 's-Hertogenbosch. De afdruk van betreffend zegelstempel dateert van 20 juli 1348⁷. Mijn tekening daarvan, naar een speciaal daartoe vervaardigde foto, siert dit artikel. Een bijzonder accent heb ik daarbij proberen te leggen op het *West-Maaslandse vierblad* en de *antieke ploeg*, waarop ik uitvoeriger zal ingaan.

Bij nadere beschouwing van de oude zegels zal onmiddellijk opvallen dat er in het geheel geen sprake kan zijn van een gelijkenis met een watermolenrad (heraldisch



Tekening M. Veekens, naar een zegelstempel van 20 juli 1348. Coll. Gemeentearchief 's-Hertogenbosch.

⁵ Dr. Th.P.M. de Jong, *Wapens: herkenningstekens voor gemeenschappen anno 1978?*, Tentoonstellingsgids 'Brabants Banier en Blazoën' (Hilvarenbeek, 1978), pag.7.

⁶ Zie de afbeeldingen bij het artikel van Jhr. A.A.A.M. van der Does de Willebois, 'De Schepenen "Uten Eyghenen"', in: *Taxandria* 11 (1904), pag. 196-198, o.a. ook als illustratie opgenomen bij het artikel van Wim Veekens, 'Heeseind', in: *Rosmalla* 6-4 (1996),

⁷ Inventarisnummer 103 (regist 4) in: H. van Bavel, *Inventaris van de 119 charters aanwezig in de zegelkast van het archief van de Godshuizen te 's-Hertogenbosch* (Den Bosch, 1968).

nooit met één schoep afgebeeld), laat staan met een klaverblad (heraldisch symbool voor greid- en weidebezit in Groningen en Friesland), zoals de ontwerpers uit 1817 ons wilden doen (en ook deden) geloven⁸. Toch zal elke rechtgeaarde Rosmalenaar minstens de wenkbrauwen hebben gefronst bij het lezen van de kleinerende opmerking die (volgens journalist Chris Klaassens) adviesmedewerker Paul Husen van de Hoge Raad van Adel over het huidige Rosmalense wapen meende te moeten maken: "Zo'n vergissing uit de vorige eeuw. Een blaadje van een boom en een of ander landbouwwerktuig"⁹. Derhalve: Hoogste tijd voor een respectvollere benadering en eis tot eerherstel!



Zegel van Gherijt van Vladeracken, van 27 juni 1367. Coll. RANB.

Het West-Maaslandse vierblad

Dankzij mevrouw E.J.W.M. van der Dennen (mediëviste) is het Rijksarchief in Noord-Brabant in het bezit van een schitterende (nog steeds

groeierende) toegang op het aldaar berustend zegelbestand. Bladerend in het foto-archief en het daaraan gekoppeld AskSam-bestand komen we al snel tot het herken-

⁸ Van der Does de Willebois zegt daarover in zijn eerder aangehaald artikel: "De vierbladige bloem is daar veranderd in eene figuur, bestaande uit vier meer- of plompebladeren met de stelen aan elkaar gevoegd zodat zij een kruis vormen: het hart der bloem is vervallen. (...) Vermoedelijk heeft een onduidelijke afdruk van dit zegel de gemeente Rosmalen gediend bij hare aanvraag om een wapen, dat door den Hoogen Raad van Adel is vastgesteld; de antieke ploeg vindt men daar nog in terug, doch het vierblad is tot een klaverblad vervormd."

⁹ Chris Klaassens, 'Rosmalen moet trots zijn op Bossche wapen', in: *Brabants Dagblad*, (29-3-1997), Stad en Streek, pag. 15.

nen van de opvallende overeenkomst tussen het vierblad op Rosmalens oudste zegel en het vierblad op zegels van families die in relatie stonden tot het gebied dat ik globaal met West-Maasland (het gebied tussen Oss en de Dieze) wil aanduiden. Als bezitters van land en goederen in en rondom onze polder kunnen we verwijzen naar families als



Zegel schependom Maren, 1 februari 1372. Coll. RANB.

Van Vladeracken, Van Dynther (Godschalck en Beelen), Pels (Gijsbert), enz. Sommigen droegen tevens een toponiem uit onze regio in hun naam, zoals Van Empel, Van Geffen, Van Nulant en Roempot (Rompert/ Roompot en Roompotse Wetering)¹⁰. De veldnamen die door L. van der Aa in meerdere afleveringen van Rosmalla werden en worden vermeld, zullen bij nader onderzoek beslist naar meer vierbladdragende families kunnen terugverwijzen. Het wapen van de in en om Rosmalen toentertijd bekende en nu nog in met name Maasdonk geeerde familie Van Vladeracken (waarmee de schrijver dezes een rechtstreekse bloedlijn kan aantonen) moge met een foto uit het Rijksarchief in Noord-Brabant tot voorbeeld dienen. Het betreft hier een zegel van Gherijt van Vladeracken, leenman van de abt van Echternach, gebruikt op 27 juni 1367¹¹. Arnoldus van Vladeracken zegelde identiek in 1391 en 1398. Jacobus (in 1406) en Gerardus van Vladeracken (1441 en 1446) plaatsten het vierblad als vrijkwartier. Vóór 1472 (Jacobus) werden de twee molenijzers en het ene vierblad vervangen door een gevierendeeld wapen, beurtelings beladen met drie molenijzers en drie vierbladen.

¹⁰ Zie ook: Jhr. Mr. F. Beelaerts van Blokland, 'Meyerijsche heraldiek', in: *De Nederlandsche Leeuw* 26 (1908), in het bijzonder kolom 162-166 (Het vierblad).

¹¹ Collectie Charters en Handschriften van het Provinciaal Genootschap, inventarisnummer 33.

Geffen verbeterde in 1985 zijn wapen en wijzigde daarbij zijn drie kruisen (verkeerde interpretatie van het schependomszegel, waarin de vierbladen gelijkenis met Sint-Andries-kruisjes vertoonden) in drie rozen. De verwijzing naar de familie Van Vladeracken (heren van Geffen en Nuland) betekende daarbij de overname van de vijfpuntige rozen die door latere familieleden werden gevoerd¹². Pas bij de samenvoeging van Geffen en Nuland tot Maasdonk (1 januari 1992) werd het vierblad (in zilver drie vierbladen van keel) als historisch-heraldisch symbool aldaar in ere hersteld.

In *Welpen van de Brabantse Leeuw*¹³ vertelt W.A. van Ham (pagina 334): "Het veertiende-eeuwse schependomszegel van Maren vertoonde een boom (zoals op het zegel van Kessel) doch het daaraan hangende schild was beladen met vijf stippen of bolletjes, wellicht was dit een (gedeeltelijk moeilijk te onderscheiden) maretak met vijf bloemen." Deze opmerking bevreemdt mij als ik in zijn eerder verschenen boek *Wapens en vlaggen van Noord-Brabant*¹⁴ op pagina 108 lees: "Een ander streekwapen in het Maasland vormde het zogenaamde vierblad. Dit is in verminkte vorm nog aan te treffen in het wapen van Rosmalen. Ook kwam het voor op het wapenschildje dat op het zegel van Maren aan een lindeboom hing." Reeds in 1920 had rijksarchivaris J.P.W.A. Smit (*Memorie*, pag. 14) opgemerkt: "Een minder algemeen symbool is het vierbladwapen, dat in het kwartier van Maasland, althans in een deel daarvan, inheemsch is. Bijzonder fraai wordt het vertoond in het zegel van Der Eijgen, dat later door de schepenen van Rosmalen overgenomen en in 1544 gesneden is en in het 15^{de} of wellicht nog 14^{de} eeuwsche zegel van Maren. Geffen daarentegen voert een drie-vierbladenwapen, waarvan mij de beteekenis niet geheel duidelijk is (eene analogie met Peelland?)." In de reeds genoemde collectie zegels van het Provinciaal Genootschap vinden we nog een fraaie afbeelding uit het schependom Maren van 1 februari 1372. Een foto van dit zegel uit het Rijksarchief in Noord-Brabant staat hiernaast afgebeeld. De oudst bewaarde exemplaren uit Maren dateren van 1360 en 1368. Het 14de eeuwse stempel werd overigens in 1583 nog gebruikt. Vanaf 1693 werd het vierblad aldaar vervangen door een gaande leeuw¹⁵. Rosmalen begon, zoals vermeld, in 1544 met een nieuw stempel te zegelen, waarbij zowel vierblad als ploeg opnieuw was gesneden. Beelaerts van Blokland beschrijft de in de heraldiek bekende *bloem* als "bestaande uit een knop of hart waaromheen zich, als de armen van een kruis, vier zich aan-

¹² Beelaerts van Blokland in eerder aangehaald artikel: "Zoo voert ook de tegenwoordige familie van Vladeracken, door bastaardij uit het oude Meyerijsche geslacht van dien naam gesproten, blijkens zegelafdrukken vijfbladerige rozen, waar de oude Vladerackens vierbladen voerden."

¹³ W.A. van Ham, 'Vervallen wapens en vlaggen van bestaande en voormalige gemeenten en waterschappen in Noord-Brabant', hoofdstuk 7 in: *Welpen van de Brabantse Leeuw* ('s-Hertogenbosch, uitg. Sectie voor Geslacht-, Naam- en Wapenkunde van het Noordbrabants Genootschap, 1991).

¹⁴ W.A. van Ham, *Wapens en vlaggen van Noord-Brabant* (Zutphen, 1986).

¹⁵ Louise van Tongerloo, Gemeentewapens en schepenbankzegels in de gemeente Lith, in 'Maaskroniek', jrg.4, 1981, pag.68.

vankelijk verbreedende, maar vervolgens in een punt uitlopende bloemblaadjes bevinden". Vanaf de zestiende eeuw (Renaissance) beginnen diverse vierbladen zich tot rozen te ontwikkelen. "De strenge oude vormen, welke alleen datgene gaven wat volstrekt nodig was om het karakter en het wezen van de wapenfiguur op een afstand te doen kennen, moesten langzamerhand plaats maken voor meer uitvoerige kunstig bijgewerkte afbeeldingen." In de Meijerijse wapens vóór 1500 worden het vierblad en de roos steeds zorgvuldig onderscheiden. Nooit werden rozen door vierbladen weergegeven. Genoemde schrijver vervolgt: "Het zou toch wel zonderling zijn, dat alle Meyerijse kunstenaars gedurende verscheidene eeuwen in een groot aantal wapens de roos, die immers in haar eenvoudigste vorm niet vier maar vijf bladeren heeft, zonder uitzondering als een vierbladerige bloem zouden hebben afgebeeld, terwijl zij terzelfdertijd aan de roos in het wapen van sommige andere geslachten, eveneens zonder uitzondering, den vorm gaven waaronder deze bloem ook overal elders wordt voorgesteld." Om het begrip *vierblad* te vervangen door *Maaslandse roos*, zoals de heer Jan Melssen (als enige heraldicus) placht te doen in diverse artikelen onder de vlag van de Noordbrabantse Commissie voor Wapen- en Vlaggenkunde, lijkt mij dan ook niet geheel juist. Mede gezien Smits constatering ("inheems in een deel van het Kwartier Maasland") zou de naam *West-Maaslands vierblad* een betere duiding kunnen zijn.

Omtrent de betekenis van het *West-Maaslands vierblad* kunnen we slechts gissen. C. Pama stelt: "Men moet in wapens steeds de soort bladen aangeven; ontbreekt deze, dan neemt men aan dat het lindebladeren zijn."¹⁶ H.W.M.J. Kits Nieuwenkamp schrijft: "Aangezien de vorm doet denken aan de tong, zowel als aan het hart, is het blad het teken van de bescherming, de vreugde en de waarheid. Zij bedekken de vruchten tegen wind en regen, evenals ook een goed soldaat land en mensen beschermen zal. (...) De lindeboom was de gerechts- en dingboom, zodat behalve in vele plaatsnamen, de linde ook als wapenfiguur lang geen onbekende is."¹⁷ De linde speelde eens een rol in de gemeentelijke huishouding. Onder de takken van de lindeboom vonden vergaderingen plaats, werd markt gehouden, werd geadministreerd en werd recht gesproken. Beklaagden stonden voor de rechters die op een bank onder de linde waren gezeten (bij een rechtszitting staat men terecht voor een rechtbank). In 1920 schreef rijksarchivaris Smit in de eerder aangehaalde uiteenzetting: "De linde kon gevoelig als een symbool van gemeentelijk zelfbestuur gebruikt worden. In de 14de eeuw zou dan de ware aard van dit symbool dus reeds niet meer bekend zijn. Geen wonder, want destijds was het tijdperk van verleen van vrijheids- en stadsrechten reeds afgesloten." Dr. Th.P.M. de Jong formuleert in zijn reeds genoemd artikel: "De nog oudere tekens kunnen wij, na aan-

¹⁶ C. Pama, in: *Prisma van heraldiek & genealogie* (Prisma Pocket 2690) (Utrecht, 1990), pag.60. Door C. Pama eveneens gesteld in: *Rietstaps Handboek der Heraldiek* (Leiden 1987^s), pag. 168.

¹⁷ *Elseviers Encyclopedie van de Heraldiek* (Elsevier Pocket A 37) (Amsterdam, 1956), pag. 62 en 148.

dachtige studie van de Frankische rechtsbronnen, waarschijnlijk niet meer dan suggererend herinvoeren. Ik denk aan lindebladen om het voor de Franken zo kenmerkend besef, om met elkaar te waken over betamelijke betrekkingen binnen de locale gemeenschap en om met nuchtere distantie wat van verre kwam, te benaderen, aan te geven of om in voorkomende gevallen een teken te ontwerpen om een vredehof of vierschaar aan te duiden." Mogelijk dat hier de oorspronkelijke betekenis van ons vierblad kan worden gezocht.

Wanneer we de artikelen van Wim Veekens over de naam *Rosmalen*¹⁸ lezen, vallen in dit verband zijn mogelijke verklaringen voor het bestanddeel *malen* op. Zo geeft hij als een der betekenissen 'rechtshandeling, rechtszitting.' "Deze betekenis zit in het mnl. *maelstede* of *maelstat* = 'gerechtsplaats, plaats waar iemand behoort te recht te staan'. Ook in het woord *gemaal* (echtgenoot) gaat het begrip 'rechtshandeling' nog schuil." In zijn betoog maakt hij tevens een verwijzing naar de namen van de polders *Het Hoog Hemaal* en *Het Laag Hemaal*. Verwijs/Verdam¹⁹ aanhalend citeert Veekens: "In het Middelnederlands (12de-15de eeuw) is *heimael/heijmal/heemael/hemel(e)* de plaats waar het gericht gehouden werd en die oorspronkelijk afgepaald of omheind werd. Het woord *heimael* (en varianten) is namelijk een samentrekking van *hegemaal*, dat weer een samentrekking is van *hegen* (=afsluiten, omheinen) en *mael* (=gerechtsplaats)."

Als de naam *Rosmalen* (volgens H. Camps reeds in 815 als *Rosmalla* vermeld²⁰) en het West-Maaslands vierblad mogelijk zo nauw met elkaar in verband kunnen worden gebracht, dan zullen wij elke kans tot behoud van deze verbeelding dienen aan te grijpen. Daarbij mag dan als extra motief worden genoemd, dat van alle rond de oude *Vier Maaspolders* (Hoogheemraadschap Maasland = Polder van der Eigen, Polder van Empel en Meerwijk, Polder van het Laag Hemaal en Polder van het Hoog Hemaal) gelegen bewoningscentra alleen Rosmalen (het 'geknoei' in 1817 buiten beschouwing latend) het minstens 700-jarige historisch-heraldisch-esthetisch verantwoorde symbool trouw is blijven tonen. Het logo van de Heemkundekring Rosmalen moge voor de herwaardering de eerste aanzet hebben gegeven.

De antieke ploeg

Bij het afscheid van Burgemeester Jhr. H.C.F.C. von Heijden (mei 1955) ontvingen alle Rosmalense gezinnen het boekje *Rosmalen in Oude Tijden*. Daarin werd (op

¹⁸ Wim Veekens, 'De naam Rosmalen', in: *Rosmalla* 1-5 (1990-91), pag. 5-11 en id., 'De naam Rosmalen, enkele aanvullingen', in: *Rosmalla*, 2-2 (1992), pag. 10-13.

¹⁹ E. Verwijs-J. Verdam, *Middelnederlandsch Woordenboek*, 11 dln (1885-1941), 11, kolom 226, door A. Beekman.

²⁰ H.P.H. Camps, *Oorkondenboek van Noord-Brabant tot 1312* ('s-Gravenhage, 1979).

pagina 16) de volgende tekst van A.J. van der Aa²¹ aangehaald: "Het wapen dezer Gemeente bestaat uit een veld van azuur, hebbende in het bovendeele een schildje van goud, beladen met een doorboord klaverblad van sinopel en in het onderdeele eene ploeg van goud." In 1847 (30 jaar na de wapenverlening) gaf de afbeelding op het wapen de herkenning van een ploeg. Van der Aa had beslist niet de wapenbeschrijving gelezen, hetgeen temeer blijkt uit de kleurvermelding van het klaverblad (sinopel/groen). Zoals we hebben aangegeven, sprak ook Van der Does de Willebois in 1904 enkel over *de antieke ploeg*.

Bij de benoeming van de figuren op het schild zijn de niet-Brabantse beschrijvers mogelijk uitgegaan van enige gelijkenis tonende heraldische symbolen uit de noordelijke provincies (klaverblad), uit het Land van Heusden en Altena (rad) en/of van families rondom Haarlem, waar het stappend paard en het molenrad veelvuldig voorkwamen. Muschart zegt zelfs: "Ja, wij zien dit molenrad in die omgeving (Haarlem) van zoveel invloed, dat wij het in sommige wapens als met de haren er bij gesleept terugvinden."²² Deze laatste vermelding brengt ons bij de volksetymologie die het bestanddeel *ros* als 'paard' vertaalde, hetgeen, hoogstwaarschijnlijk, geen andere grond had dan een klankverwantschap. De betiteling van de ploeg met 'molenrad' en de gelijkstelling van *ros* met 'paard', bracht als bijna vanzelfsprekend ook de term *rosmolen* in Rosmalen. In het Rijksarchief in Noord-Brabant bevindt zich een wapenbeschrijving uit 1858 'aan den Gouverneur' welke luidt: "Zijnde een gouden rosmolen op een blauw veld met een goud schild daarboven, waar zich bevindt een klaverblad."²³ In de toekomstige volksetymologie zou men mogelijk ook nog eens een relatie kunnen gaan leggen met het Rosmalense Wiel van Armando (sinds mei 1992 bij de zandverstuiving), *het wiel als rad der geschiedenis*, zesspakig, zoals het ploegwiel op onze zegels, en dat nu al veelvuldig symbool staat voor de gemeenschap Rosmalen in plaats van de 250-jarige standerdmolen. De ploeg op ons zegel en wapen was als zodanig dus moeilijk herkenbaar. Een wel erg simpel bewijs dat daarentegen van een ploeg geen sprake zou kunnen zijn, geeft Wim Leenman, wanneer hij Wim Veekens probeert te weerleggen: "Al heeft de Rosmalense ploeg een wiel, het werken ermee zou grote problemen met zich brengen. Al lijkt het erop, het is beslist geen ploeg!"²⁴ In het allereerste nummer van *Rosmalla* had Leenman (zonder bronvermeldingen) al commentaar op een afbeelding die hij wellicht vond bij het eerste voorstel van de N.C.W.V. uit 1989²⁵:

²¹ A.J. van der Aa, *Aardrijkskundig woordenboek der Nederlanden* (Gorinchem 1847), 9, pag. 647

²² R.T. Muschart, 'Eenige opmerkingen naar aanleiding van het wapen van het geslacht van Assendelft', in: *De Nederlandsche Leeuw* 44 (1926), kolom 98-103.

²³ Archief van het Rijksarchief in Noord-Brabant, inventarisnummer 186.

²⁴ Wim Leenman, 'Het wonderlijke wapen van Romalen', *Rosmalla* 7-1 (1997), pag. 19.

²⁵ Noordbrabantse Commissie voor Wapen- en Vlaggenkunde, *Rapport betreffende de herziening van de wapens van gemeenten in de provincie Noord-Brabant, die meer dan 10.000 inwoners tellen* (Eindhoven, maart 1989), pag. 27.

"Het klaverblad was hier veranderd in een vierblad en de 'ploeg' vervormd tot een soort bakfiets". Om zijn gelijk betreffende 'geen ploeg' verder te staven, schrijft hij bij de zegeltekeningen van A. v.d. Does de Willebois: "Meerdere schepenzegels vertoonden in het wapentje een vierblad en daaronder een werktuig, dat beslist geen ploeg is. (...) Het vierblad is onveranderd aanwezig, evenals het wiel met de 6 spaken, waarbij direct opvalt dat het werktuig geen ploeg is, doch een molenpal; de molenpal zou kunnen verwijzen naar het feit, dat de dorpen Nuland en Rosmalen samen één gemael (= molen) hadden".²⁶ Zou hij hier mogelijk de heraldische term *en pal* (Frans voor 'paalsgewijs, boven elkaar') in het wapendiploma als 'molenpal' hebben begrepen?

Zoals vermeld heeft de volksetymologie waarschijnlijk grote invloed gehad op het leggen van een relatie tussen de naam *Rosmalen* en *wapenbeschrijving 1817* enerzijds en *rosmolen* en *watermolen* anderzijds. Als aanvulling op deze foutieve visie: van de Middeleeuwse molens die te Rosmalen hebben bestaan, kunnen er slechts twee worden bewezen, te weten: *de watermolen in Engeland* (Engelandse watermolen) op de Aa westelijk van Coudewater (voor 1576) op de grens van Rosmalen en Berlicum, en de windmolen, genaamd *Creytenmolen*, tussen Rosmalen en Berlicum. Van aanmerkelijk latere datum is de ros-korenmolen bij Coudewater (vermeld in 1546)²⁷. Met deze molens heeft echter het polderbestuur van der Eijgen waarschijnlijk geen bintenis gehad. In het verleden heb ook ik, toen nog onwetend, de bestaande meningen betreffende het molenrad nageklettst. Nu weet ik zeker (om met een variatie op Leenman te spreken): het lijkt erop en het is beslist een ploeg! Overigens dient hier naast kritiek ook lof te worden toebedacht aan de heer Leenman. Hij was het immers die er voor zorgde, dat de Heemkundekring Rosmalen een *logisch logo* kreeg!

Nederlands bekendste landbouwgeschiedkundige, J.M.G. van der Poel, schreef in 1967²⁸: "De werking en constructie van een schijnbaar eenvoudig, maar in wezen vrij ingewikkeld werktuig als bijvoorbeeld de ploeg, werd dikwijls door schilders en tekenaars niet begrepen. Ofschoon verschillende details van de ploeg soms op zeer realistische wijze worden afgebeeld en daardoor de suggestie versterken van een documentaire weergave, blijkt de tekening in zijn geheel de werkelijkheid meestal slechts in de verte te benaderen." In zijn, volgens Gerard Rooijackers, meest verspreide en gelezen boekje *Oude Nederlandse ploegen*²⁹ formuleert hij: "Wanneer men iemand vraagt uit het hoofd een eenvoudig tekeningetje van een ploeg te maken, begint men met het tekenen van twee wielen, een ploegboom, een staart en

²⁶ W. Leenman, 'Een logisch logo', in: *Rosmalla*, 1-1 (1990-91), pag. 10-13.

²⁷ N.H. Jurgen, 'De standerdmolen van Rosmalen gerestaureerd', in: *'s-Hertogenbosch* 4-4 (1996), pag. 137.

²⁸ J.M.G. van der Poel, 'Landbouwwerktuigen in de beeldende kunst', in: *Spiegel Historiae*, 2-2 (1967), pag. 90.

²⁹ J.M.G. van der Poel, *Oude Nederlandse ploegen, Monografieën van het Rijksmuseum voor Volkskunde "Het Nederlands Openluchtmuseum"*, 5 (Arnhem, 1967), pag. 1.

een rister; maar hoe deze onderdelen zich tot elkaar verhouden en welke functie zij hebben, blijkt de tekenaar te ontgaan en al spoedig legt hij zijn potlood met een ontmoedigd gebaar opzij. Ook de beeldende kunstenaars van professie, die in de

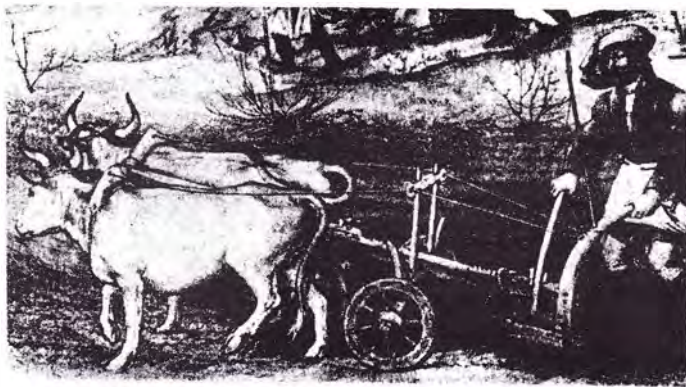

loop der eeuwen de boer tijdens het ploegen hebben afgebeeld, zijn er zelden in geslaagd de ploeg waarheidsgetrouw weer te geven. Voor het verkrijgen van onze kennis van de ploegen in het verleden zijn oude schilderijen en tekeningen derhalve slechts bij wijze van uitzondering

Karploeg uit het Breviarium Grimani. Vlaams, tussen 1510 en 1520.

ring een betrouwbare bron." Van der Poel sluit zijn artikel in Spiegel Historiae af met: "Vóór alles dienen wij ons er echter van bewust te blijven dat een kunstwerk een andere functie heeft dan een technische tekening". Wat ik met deze aanhalingen wil aangeven, mag een ieder duidelijk zijn.

De ploeg is vanouds het symbool van de landbouw. Tot in onze dagen vinden we daarvan de getuigenissen. Wanneer Nicolaas Jan v.d. Doelen in 1838 en Hermanus Antonius v.d. Doelen in 1842 koning worden van het Rosmalense St.-Catharina-Gilde, laten ze een ploeg in hun zilveren schild graveren. Hetzelfde doen ook Petrus Bekkers in 1854 en Johannes Bekkers in 1864. De wapenspreuk op het logo van de ruim 100-jarige NCB is nog steeds *cruce et aratro* ('kruis en ploeg'). Vele ploegonderzoekers zijn van mening dat karploegen ouder zijn dan voetploegen. Gerard Rooijackers³⁰ schrijft: "In de negende eeuw verschijnt, als het om ploegen gaat, de term *carruca*, in de specifieke betekenis van voorkar of voortrein, de as met wielen die de ploegboom ondersteunt, later als *pars-pro-toto* voor de ploeg zelf." De karploeg werd in het oosten van Noord-Brabant *stellingploeg* genoemd (zie de technische tekening uit het *Woordenboek van de Brabantse dialecten*³¹ op de volgende bladzijde). Op de oude Rosmalense zegels zijn de ploegstaart, het ploegwiel en de ploegschaar (dat mogelijk vanwege het verkrijgen van een fraaier beeld vóór het

³⁰ Gerard Rooijackers, *De geschiedenis van het ploegen*, (uitg. Limburgs Volkskundig Museum, 1987), pag. 12.

³¹ Dr. H. Crompvoets-Dr.A.Weijnen-Dr.J.B.Berns, *Woordenboek van de Brabantse dialecten*, afl. 7 (Assen, 1985), pag. 1224.

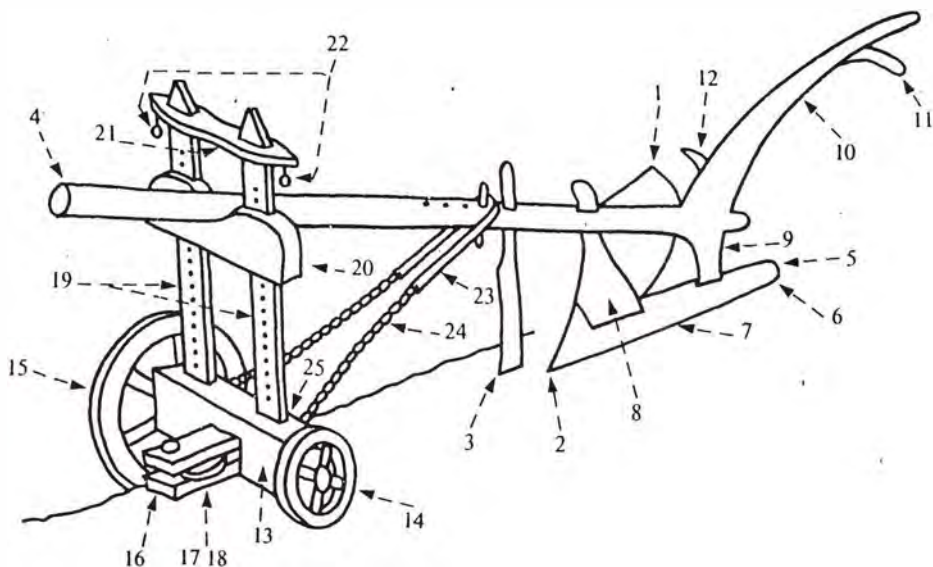

Stellingploeg, karploeg. 1 rister. 2 ploegmes. 3 kouter. 4 ploegbalk. 5 ploegzool. 6 ploeghiel. 7 schuurplaat. 8 ploegschei. 9 verlengde van de ploegstaart. 10 ploegstaart. 11 handvat van de ploegstaart 12 knechtje van de ploegstaart. 13 asblok. 14 klein ploegwiel. 15 groot ploegwiel. 16 pin waarmee de kennef wordt vastgezet. 17 schevelplaat. 18 tong. 19 ploeglatten. 20 verstelblok. 21 versterkingslat. 22 de ringen waardoor de leidsels lopen. 23 zaalpont. 24 zaalpontkettingen. 25 ramskop.

wiel i.p.v. tussen staart en wiel is geplaatst) als de meest essentiële delen gestileerd weergegeven. Als ik vrij mag interpreteren: de ploegstaart als symbool voor de beschikkende mens, het wiel voor de vooruitgang en de schaar voor de doelstelling; bovenal echter is onze 'antieke ploeg' een symbool dat staat voor de Rosmalenaren die van *ons durpke* datgene hebben gemaakt wat het nu is geworden.

NAAR EEN NIEUW DORPSWAPEN EN... GEMEENTEWAPEN

Wordt vervolgd

Niet alleen plaatsgebrek in deze uitgave van 'Rosmalla' noopt mij om het hier begonnen artikel met een Wordt vervolgd te eindigen. Het te behandelen onderwerp noodzaakt een boven-individueel en -partijdig draagvlak wanneer dat door bijna 30.000 c.q. 125.000 mensen dient te worden aanvaard. Dank daarom vooraf aan Rosmalens Belang, de partij die op 20 maart 1997 nadrukkelijk een initiatiefvoorstel van een Bossche raadsgroepering liet intrekken. Mede dankzij dat identiteitsmoment heb ik de kans gekregen om meerdere honderden uren aan de historisch en heraldisch-esthetisch verdedigbare voorstellen te werken.

Tijdens de algemene ledenvergadering van de Heemkundekring Rosmalen, donderdag 12 maart 1998, hoop ik de weergegeven blazoeringen en bijbehorende afbeeldingen (dus vóór de vervolgpublikatie in Rosmalla) nader te mogen toelichten. Ter voorkoming van een oeverloze discussie, maar meer nog om de bij U levende vragen en op-

merkingen naar behoren te beantwoorden, verzoek ik U eventuele gemotiveerde kritiek of tegenvoorstellen uiterlijk 4 maart 1998 schriftelijk te richten aan het secretariaat, zodat deze na bestudering bij de verantwoording kunnen worden betrokken. Bij acceptatie door de ledenvergadering zullen de voorstellen worden voorgedragen aan de op 8 december 1997 door het college van Burgemeester en Wethouders ingestelde adviescommissie van drie wijze mannen.

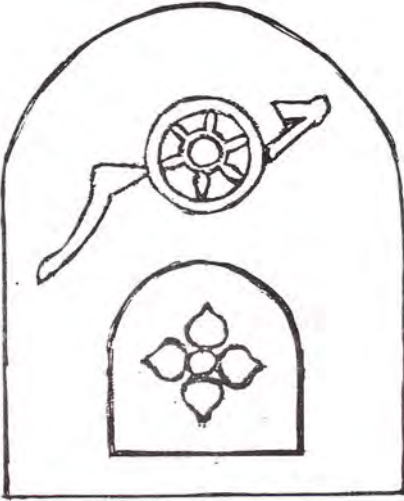

Links: Dorpswapen Rosmalen: Zijnde van lazuur, beladen met een schildje van zilver en een ploeg van goud, geplaatst en pal; het schildje beladen met een vierblad van keel.



Rechts: Gemeentewapen 's-Hertogenbosch: Zijnde van sabel, beladen met een boom van goud; een gevierendeeld vrijkwartier; a en d in sabel een leeuw van goud, getongd en genageld van keel; b en c in zilver een dubbelstaartige leeuw van keel, gekroond en genageld van goud; een schildhoofd van zilver beladen met een vierblad van keel. Het schild gedekt met een gouden kroon van vijf fleurons.

Van klooster tot psychiatrisch ziekenhuis 22

J.C.M. Poelman

Of Heylwich van den Broek deze keuze met graagte aanvaard heeft, vermelden de kronieken ons niet. Wel weten we, dat zij de gemeenschap Coudewater, voor zover het het herstel van de kloostergebouwen betreft, geenszins teleurgesteld heeft; al

heeft dit misschien veel langer geduurd dan velen gehoopt hadden. Vanwege de enorme verwaarlozing der gebouwen gedurende tientallen jaren was het klooster immers toe aan een dusdanige restauratie, dat het heel wat voeten in aarde had voordat zowel het Zusters- als het Broedersconvent weer volledig hersteld was. De abdijkerk kwam daarbij het laatste aan de beurt, want ofschoon bisschop Zoesius reeds op 21 november 1623 gevraagd werd om enige altaren te komen consacreran, was het herstel van de kerk pas voltooid met het aanbrengen van de gewelven in 1626, zoals we dat in de kroniek kunnen lezen: "Anno 1626 so is ons kerckgewelvet." Dit laatste heeft Heylwich van den Broek niet meer mogen beleven, omdat zij reeds in 1623 het tijdelijke met het eeuwige verwisselde, maar zij heeft nog wel meegewerkt aan de voorbereidingen ervan. En daarmee had zij ook te Coudewater haar talenten als zakenvrouw voldoende bewezen ondanks de moeilijke tijden, waarbij we ook de belegeringen van Den Bosch in 1601, 1603 en 1622 niet onvermeld mogen laten, en ondanks de geringe financiële armslag die zij had, maar die gelukkig toch ook weer enigszins werd opgevangen door enige grotere erfelingen, die we hierboven reeds hebben vermeld.

Wanneer we echter alle documentatie rond haar bestuur doorlezen, en dan vooral die stukken die zich bevinden in het bisschoppelijk archief te Den Bosch, dan dringt zich toch onherroepelijk de vraag aan ons op: was Heylwich van den Broek niet teveel het tegenovergestelde van haar voorgangster, met andere woorden, was zij niet teveel zakenvrouw en had zij daardoor niet te weinig oog en gevoel voor de behoeften van haar religieuzen? In een brief uit 1608 aan de pauselijke nuntius uitten althans enige Zusters nogal zware beschuldigingen aan het adres van de Abdis: "Zij is al te streng en regeert als een tyranne, die de Zusters laat hongerlijden en hen niet eens het noodzakelijke verschaft, waardoor zij wel gedwongen zijn zich sommige dingen op een andere manier te verwerven." Ook in de visitatie van 1620 krijgt bisschop Zoesius zowel bij de Broeders als Zusters nogal wat klachten te horen over het eten. Zonder dat we hier ingaan op de graad van waarheid van deze beschuldigingen, is het natuurlijk mogelijk, ja zelfs zeer waarschijnlijk, dat er tijdens haar bestuur terwille van de restauratie der gebouwen op allerlei gebieden sterk bezuinigd werd, mogelijk dus ook waar het de dagelijkse maaltijden betrof. Maar als men de stukken nauwkeuriger bestudeert, merkt men dat deze klachten een heel andere achtergrond hebben, een achtergrond die rechtstreeks te maken heeft met de geestelijke wederopbouw van het klooster Coudewater, in het bijzonder met de opbouw van het Broedersconvent. Dat hierbij Abdis Heylwich van den Broek geen al te gemakkelijke tante blijkt te zijn, behoeft daarmee nog geenszins ontkend te worden.

Wordt vervolgd

Thé Pink

Harry Coppens



Theodorus van Pinxteren, zoals hij officieel te boek stond, zoon van Piet van Pinxteren (Piet Pink) en Adriana Groos, die toentertijd in het hartje van Rosmalen woonden, werd in ons dorp kortweg Thé Pink genoemd. Hij werd geboren op 30 september 1910 en overleed op 23 juli 1988. Van zijn vader, die indertijd een bakkerij had in de Krommenhoek, alwaar na hem Gret de Werd, zijn zoon Albert en zijn dochter hun brood verdienden door brood te bakken, heeft hij het vak al vroeg geleerd. In een later stadium werkte hij als bakkersknecht bij Kees van Rosmalen (Kees d'n Bekker, zoals hij altijd werd genoemd), die toen een bakkerij had in de Stationsstraat. In de laatste fase van zijn arbeidzaam leven, toen hij door bakkerseczeem zijn beroep niet langer kon uitoefenen, vond hij werk als hoofdverkoper bij de firma Coppens in de Molenhoek (nu Molenhoekpassage). Uit zijn huwelijk met Francisca Penningens werden 4 jongens en 5 meisjes geboren. Na de vroegtijdige dood van zijn vrouw trad hij op 63-jarige leeftijd in het huwelijk met Francisca van de Ven. Uit dit huwelijk zijn geen kinderen meer geboren. Hij woonde met zijn gezin achtereenvolgens op *De Kleine Hoef*, en in de Bredestraat en Vondelstraat. Zijn grootste hobby was muziek. Hij speelde accordeon en tevens trombone en trompet bij de harmonie. Met zijn kinderen en kleinkinderen, 26 in getal, die zijn muzikale genen hebben meegekregen, maakte hij deel uit van een dweilorkest (de Pinkband genaamd) dat alleen naar buiten toe optrad bij familiefeestjes. Dat hij daarenboven een verenigingsman was, moge blijken uit de vele functies die hij als oprichter of organisator bekleedde. In die hoedanigheid komen wij hem tegen bij: De Vrolijke Visser, K.A.B., Hout- en Bouwbond, Kerkbestuur Laurentius, Oranje Comité, St. Nicolaas Comité en de Commissie D.S.W. Dat deze man, die nooit rust vond in zijn leven, onderscheiden werd met de Eremedaille in Goud verbonden aan de Orde van Oranje Nassau, is een erkenning, een ere-saluut voor zijn tomeloze inzet voor de gemeenschap.

Toen hij niet meer op stap kon gaan, wijdde hij zich onder andere aan het schrijven van verzen en gedichten, waarin hij zijn gevoelens uitte en er tevens blijk van gaf oog te hebben voor de natuur en zich zorgen te maken over de vele veranderingen waarbij de natuur op het tweede plan kwam en 't loodje moest leggen. In de *Rosmalla* 5-4 (1995), pag. 46/47 hebben we reeds kennis kunnen maken met een tweetal gedichten van zijn hand over 't teloor gaan van de polder, toen nog onwetend van het grote onheil dat dit weidse gebied door de Bossche slopers, die van een polder geen weet hebben, in de naaste toekomst te wachten staat. Al zijn gedichten zijn verzameld door zijn dochter Sjeanne. In deze aflevering kunt U van enkele hieruit kennis nemen, met als eerste zijn laatste geschreven vers, zoals dat op zijn bidprentje is weergegeven.

Het leven is niet slechts ellende
Er is vaak ook veel zonneschijn
Je denkt het is een grote bende
Maar het kan ook best gezellig zijn
Je moet het niet te moeilijk maken
Gewoon, dat is al gek genoeg

Zorgt niet van de kook te raken
En lachen doe je nooit te vroeg
En komen er toch kwade tijden
Dat is een lach je grootste kracht
Het kon heel zeker veel meer lijden
Dan dat je misschien ooit hebt gedacht

In zijn gedichtje *Thuis* gaat hij even terug naar vroeger, hoe toen alles reilde en zeilde.

Nostalgisch hoogtijvierend
Zoeken naar wat het was
Denk ik aan vroeger dagen
Het koren en het vlas

De boer, het paard, de kar, de wagen
Waar zijn ze allemaal?
Waar is dat al gebelevn?
Och, het is een lang verhaal

Den turf en den koffiemolen
Gedraaid op moeders schoot
De poffer en de neusdoek
Maar moeder is al dood

Maar kom ik dan van verre
Weer in mijn eigen huis
Dan is het mij om het even
Want in Brabant ben ik thuis.

Het is begrijpelijk dat hij als oprichter van *De Vrolijke Vissers* aan het vissen ook zijn hart had verpand. Dat hij ook oog heeft voor wat er dan rondom hem is, de rust die de polder uitstraalt, zijn liefde voor alles wat de natuur hem te bieden heeft, moge blijken uit zijn gedicht *Hengelsport*:

Men zit aan de waterkant
Met de hengel in de hand,
Het is een sport, ze is niet duur
Het geeft je rust, het is puur natuur.

Met al die fleur en fauna om je heen,
Wat moet een mens dan dankbaar zijn
Met al dat moois aan ons gegeven.

Met een eenvoudige hengelstok
Zoek je een mooi rustig plekje,
Want bij zo'n grote waterplas
Daar is allicht een stekje.

Waar vindt men nog even rust
In dit zo jachtige leven?
Ja juist, daar aan die waterkant
Daar is nog rust en sport te beleven.

Men tuurt dan steeds maar weer
Naar de dobber met het aas,
En als hij dan eens onder gaat
Wie wordt er dan de baas?

Je kunt in ons mooi Nederland
Aan zuivere plassen en ook meren
Veel van de natuur daar om je heen
Ja, zoveel schoons begeren.

Zit je aan die waterplas
En kijk je eens om je heen
Wat schoon is de omgeving daar
Je bent er niet alleen.

Wil je van al die pracht in de natuur niks
[missen
Pak dan de hengelstok en ga heerlijk zitten
[vissen.

Bedenk wat is het mooi in de natuur te
[leven

Daar aan die grote waterplas
Zoek daar een rustig plekje op in het
[lommer of in het gras.

In de volgende Rosmalla hoop ik U verder kennis te laten maken met nog andere door hem gemaakte gedichten.

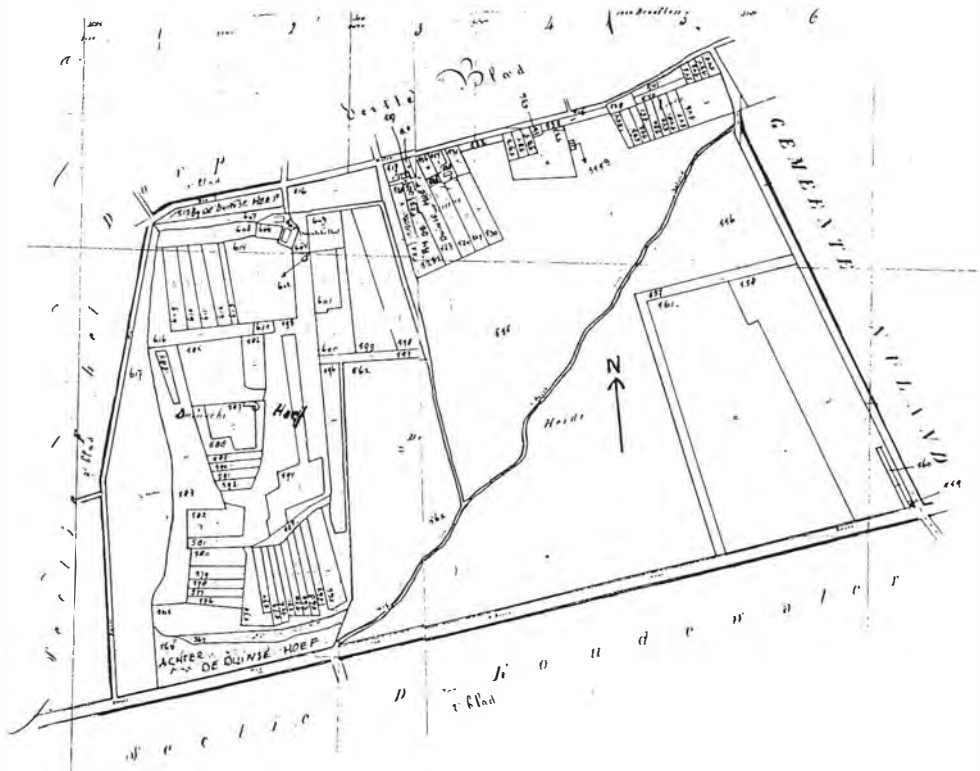

515-554 De Nieuwe Erven
 555-562 De Heide
 563-617 De Duinsche Hoef
 563/564 Achter de Duinsche Hoef

517-523/515 Bij de Duinsche Hoef
 605/606 Hoeve ter plaatse genaamd in den
 Duyn rondom in de gemeene
 heide.

Het thans afgedrukte blad -het tweede blad van sectie C- heeft betrekking op de gebieden de Nieuwe Erven, de Heide en de Duinsche Hoef.

't Euwenouw Kerstverhaal

Rien van der Sterren

Rien van der Sterren werd op 3 november 1939 te Rosmalen geboren, dat toen nog een landelijk dorpje in de Meijerij was. Hier werd ook zijn liefde voor de natuur geboren. En als natuurliefhebber en dierenvriend heeft hij steeds open oog gehad voor de veranderingen die ook in Rosmalen en omgeving hebben plaatsgevonden. Naast zijn liefde voor de natuur is er ook nog zijn liefde voor de klassieke muziek, een reden om in Tilburg solozang te gaan studeren bij een vooraanstaande zangeres-pedagoge. Rien mist wat er vroeger was: het landelijke, de gemoedelijkheid, het dialect. Dan komt er een moment dat hij een gedicht schrijft en dat in zijn omgeving laat lezen. De mensen herkennen, genieten, sporen aan en er ontstaat een bundel: Umkèke (1982). Zijn tweede werk, Voeten op de stoof, dat vijf later in 1987 uitkomt, ademt dezelfde geest. Daarboven komt in deze bundel ook het levensbeschouwelijke aan de orde. In zijn Kerstverhaal, dat in 1996 verschijnt in het Kerstnummer van 't Venneke, wijkt hij qua stijl niet af van zijn eerder vermelde bundels. (Harry Coppens)

't Waar zomar 'nnen gure wind
de leste dag van 't jaor
Ze waren van dieën lange reis
ès pruttelpap zo gaor.
Dagenlang dieën noordenwind
en 't vroom dèt krakte
Zo dè d'n ezel van de kouw
hòst dur z'n pòtjes zakte.

Ze hàn 't kouw en bibberde
van dur dieën wind te lopen
Ze klopten òn, òn ieder deur
mar niemand din d'r open
En 't wier vòrt zuutjes ted
vur 't dier en hullie tweeën
Jozef waar òk opgebrand
en Maria krieg al weeën.

En zo mar erges op de hèj
in 'nne kouwen open stal
is ie toen gebòrre
d'n koning van 't heelal
Maria wikkelde 't keind
in wè wolle duukskes
Want toenterted waren 'r nog
gin luiers en gin bruukskes.

D'n os en ezel gingen staon
ès schutting vur de wind
En beschermdte tegelijkkerted
't kleine Christuskind.
't Allerjongste lammetje
verwerumde z'n vuutjes
En lèkte af en toe
't kiendje lief en zuutjes.

De herders lagen hèrs en dwèrs
te rusten in 't veld
Ze verschoete inins d'r èjge lam:
"Wè waar dè vur geweld?"
D'n himmel scheurde open
en engelen verschenen
en riepen: "Daor ginderwid is 'nne stal,
vlug allemaal daorhennen!"

Ze liepen hard ès haozen
dur de engelen umgèven
En òk de schupkes holden mee
vur de koning van 't heelal.
Buiten òjem kwamen ze òn
bè dieën open stal
En knielden allemaol irbiedug
vur de koning van 't heelal.

'r Kwamen òk kunninge kèken
van heinde en van ver
Ze wieren de weg gewezen
dur 'n gròte ster
Wè toen de mensen zagen
hàn ze noit meegemakt
Unne kunning in 'n kribke
dè ha ze diep gerakt.

En alle herders zongen
d'n tophit allertijd:
"Hosanna in d'n hoge
vur 't kind dè ons bevrijdt"

De kunningen en lakèien
die zongen allemaal mee
Ut respèct en eerbètòn
vur de koning van de vree.

Dè vredeskiendje is geboren
al gruwelijk lang geleden
Zò 't vur niks geborre zen?
We hen nog steeds gin vrede.
't Gegèven is al oud
bekant al twintig euwen
En ès ge d'n balans opmakt
is 't um te schreuwen

Boerderij *In St. Jan*

Jan Verhoeven

Omdat ondergetekende op deze boerderij is geboren, is het begrijpelijk dat dit onderwerp ten zeerste mijn aandacht had. Daarom heb ik mijn voelhorens eens uitgestoken en voor aanvullende informatie een bezoek gebracht aan Drika van Liempt, de weduwe van Toon van Herpen, Marinus van Liempt, Toon Pennings en mijn oudste broer en de aldus opgedane kennis ingevoegd of verder uitgewerkt in het door Jan Verhoeven geschreven stuk. Omdat Drika een schilderij had van deze boerderij (zie afbeelding)



afwijkend van mijn foto (volgens Drika en de andere aanwezigen zou het de boerderij van Kobus van de Doelen zijn) ben ik naar Toon Pennings geweest, die een tekening van deze boerderij had hangen, die een natuurgetrouwe kopie van mijn foto was. Toen hij me ook nog wees op de vage afbeelding van 't huis van landbouwer J. van Pinxteren, wist ik zeker dat dit een juiste foto van In St. Jan was. Het schilderij, zoals U zelf kunt zien, wijkt voornamelijk af wat het achterhuis betreft, dat in-



tussen duidelijk is verbouwd. Naar Toon ooit had gehoord zou deze boerderij uit de 14e eeuw stammen, wat mij ongeloofwaardig voorkomt. Hij vertelde eveneens dat de boerderij vroeger eigendom was geweest van de St. Jan in Den Bosch. Misschien houdt de naam In St. Jan hiermee verband (Harry Coppens).

Bij het onderzoek naar de bewoners van deze verdwenen boerderij aan de Sprokelboschstraat viel het mij op, dat velen niet meer wisten wie de vroegere bewoners waren geweest. Ik heb me toen gewend tot de archivaris van de Fa. van Lanschot. De boerderij met aanhorigheden en een gedeelte van de landerijen stond op naam van Dony van Lanschot. Deze tak van de familie van Lanschot woonde in Zuid-Afrika. Ook de Godshuizen zijn mogelijk de vroegere bezitters geweest. Alleen de laatste vier bewoners, te beginnen bij de oudste, wil ik in het kort de revue laten passeren.

Allereerst Theodorus van Nuland, geboren op 13 mei 1824, die getouwd was met Wilhelmina Brioul, geboren op 10 oktober 1831. Hierdoor is ook verklaarbaar waarom de familie Van Nuland in Rosmalen de *Brioulekes* werden genoemd. In het boek van Antoon van den Elzen, *Wel gestorven, niet vergeten*, staat op bladzijde 98 de hele geschiedenis van deze familie. Uit dit huwelijk werden zeven kinderen (vijf jongens en twee meisjes) geboren, van wie Tonia door oorlogsgeweld om het leven kwam. Vanuit de boerderij *In St. Jan* is deze familie in de Dorpsstraat G 127 gaan wonen, waar later Jan v.d. Berg, handelaar in kolen, meel en kunstmest, zich vestigde. In een later stadium werd dit bedrijf gerund door zijn zoon Nico, in welke periode het uitgroeide tot een dierenwinkel. De *Brioulekes* zelf verdienden hun

brood met aanleg en onderhoud van tuinen. Op de lijst van volkstellingen staat dat Theodorus van Nuland arbeider was en op B 71 woonde. Dit huisnummer was de boerderij *In St. Jan*, waar de familie tot 1922 heeft gewoond.

Van 1923 tot 1930 werd de boerderij bewoond door Lambertus Coppens (2 september 1893) die getrouwd was met Maria Hanegraaf (2 september 1893). Uit dit huwelijk werden dertien kinderen (zeven jongens en zes meisjes) geboren. Bert Coppens kocht in 1929 vijf bunder land, de Smidse Hoef geheten, voor f 5000,- en bouwde een boerderij in de toenmalige Kerkenhoek, thans Schoolstraat geheten. In deze boerderij is nu brasserie de *Coelenborgh* gevestigd. De familie Coppens vindt het jammer dat bij de naamgeving van deze boerderij niet gekozen is voor *Smidse Hoeve*: de boerderij maakt immers deel uit van de landerijen de Smidse Hoef en uit heemkundig oogpunt bekeken zou dit de enig juiste benaming zijn. Vervolgens verhuisde de familie Van Liempt-Van Corso naar het Sprokkelbosch. Uit het eerste huwelijk van Antonie van Liempt met Francisca werden drie kinderen geboren, Klaas, Driek en Jans. Uit zijn tweede huwelijk met Hendrika Pennings werden eveneens drie kinderen geboren, Has (Johannes), Mie en Drika. Klaas trad op 4 oktober 1910 in het huwelijk met Theodora van Lokven, dochter van Marinus van Lokven en Johanna Heymans. Klaas was toen 27 en zijn vrouw 19. Hij vestigde zich op Bruggen in een boerderijtje waar Hein de Haas, in Rosmalen beter bekend als Hein van Tuil, na hem heeft gewoond. De jaarlijkse huur van deze boerderij bedroeg f 250,-. Na enkele jaren op Bruggen gewoond te hebben, betrok hij met zijn gezin de boerderij naast de Lambertuskerk, Sectie F 105. Hier

Ter gedachtenis aan

Harry van Liempt

geboren te Rosmalen 15 april 1894 en aldaar overleden 29 maart 1969, gesterkt door het H. Sacrament der Zieken.

De lasten van zijn ziekte droeg hij met geduld in volle onderwerping aan Gods H. Wil.

Gelukkig de mens, die in zijn leven zo trachtte te zijn, gelijk hij wenste bevonden te worden bij zijn dood. God vermengt het geluk van deze aarde met droefheid, opdat wij een hoger goed zouden zoeken, waarvan het geluk onvermengd is.

In alle eenvoud en oprechtheid is hij zijn levensweg gegaan, steun vindend in zijn geloof.

Laten wij nu bidden voor hem; opdat zijn ziel spoedig moge ingaan in het huis des Heren, waar het geloof veranderd is in aanschouwing, waar de hoop overgegaan is in bezit en waar de liefde haar volmaaktheid heeft bereikt.

Heer geef zijn ziel de eeuwige rust en moge het eeuwige licht hem verlichten, opdat hij ruste in Vrede.

Voor Uw hartelijke belangstelling en medeleven bij het overlijden van onze dierbare broer, zwager en oom zeggen wij U hartelijk dank.

Wij zijn ervan overtuigd dat U hem in de toekomst zult blijven gedenken.

Fam. van Liempt

bevindt zich thans de Lambertusterp. De kinderen van Van Liempt, Driek, Has en Mie, zijn in *In St. Jan* blijven wonen tot 1958. Jans was intussen getrouwd met Marinus van Schayk en Drika met Toon van Herpen. Na 1958 vertrokken de kinderen Van Liempt naar de Krommenhoek, thans Deken Fritsenstraat geheten, naar een boerderijte waar momenteel de Jeans Bar van Van Heertum is gevestigd.

In 1958 werd Toon Pennings eigenaar van *In St. Jan*. De boerderij was 24 ha groot, waarvan een gedeelte als huurland in de polder lag. Toon was een zoon van Hubertus Pennings en Adriana Gloudemans, die met tien kinderen werden gezegend. Toon trouwde op 6 september 1944 met Petronella van de Berg uit Gewande. Zij was een dochter van Haske van de Berg, die ook de bekende hut in de polder had, naast die van de Koelewijn. Van Toon is bekend dat de getuigen op de dag van zijn huwelijk niet kwamen opdagen. In aller ijl werd Huub de Bekker, die op het land aan het werken was, bereid gevonden, zij het in werkkleding en vuile laarzen, als getuige op te treden. Van 1944 tot 1958 heeft Toon op Gewande gewoond. In juli/augustus 1964 is de boerderij *In St. Jan* afgebroken en werd op dezelfde plaats de huidige boerderij gebouwd, zij het dat hierover de nodige strubbelingen zijn geweest met de toenmalige burgemeester Mazairac. De beeltenis van *In St. Jan* is het enige wat van de oude boerderij is overgebleven; zij bevindt zich thans in een nis van de schuur. Behalve als landbouwer heeft Toon ook de kost verdiend als aannemer van grondwerken. Na veel geharrewar met de gemeente is eerst in 1959 de Sprokkelstraat verhard door de firma Jan Heymans. Ook de bouw van de twee woningen op Sprokkelboschstraat 13 en 15, waar zijn zonen Jan en Gijs thans wonen, is nou niet bepaald van een leien dakje gegaan. Naast het verlies van zijn zoon Tonnie, die op 14-jarige leeftijd verdronk in de Oosterplas, heeft hij een vijftal jaren geleden ook zijn vrouw verloren, zodat hij thans de enige bewoner is van de nieuwe boerderij.



Oorlogsveteranen

R. van Grinsven

Ondanks zijn jeugdige leeftijd, zodat hij de Tweede Wereldoorlog niet aan den lijve heeft ondervonden, is hij sterk geïnteresseerd in wat zich in die dagen in Rosmalen heeft afgespeeld. Hij is er zelfs in geslaagd een collectie van klein oorlogstuig, onderscheidingstekenen, foto's en anderszins aan te leggen. Ook probeert hij nog steeds contacten te leggen met soldaten van het geallieerde leger die meegevochten hebben bij de bevrijding van Rosmalen. In dit schrijven laat hij U kennis maken met twee van hen, die hij na lang zoeken heeft weten op te sporen. (Harry Coppens)



Maurice Agent. Coll. R. v. Grinsven

Maurice Agent

Toen ik twee jaar geleden bezig was met de voorbereiding van de tentoonstelling *Rosmalen 50 jaar bevrijd*, had ik niet gedacht aan deze tentoonstelling zoveel contacten over te houden. Een van deze contacten is de veteraan Maurice Agent. Ik correspondeer nu al ongeveer anderhalf jaar met hem en ik kijk altijd uit naar zijn brieven uit Engeland, die vol staan met belevenissen uit de oorlogsjaren. Op zijn veertiende ging Maurice van school en hij vond werk bij een slager. In 1938, op 18-jarige leeftijd, meldde hij zich als vrijwilliger bij het leger. Na zijn opleiding werd hij ingedeeld bij de Royal Artillery. Na de inval van het Duitse leger in Polen werden ook Noorwegen, Denemarken, Nederland, België en Frankrijk in minder dan geen tijd onder de voet gelopen door de goed geoliede Duitse oorlogsmachine. En ondanks de aanhoudende bombardementen op Engelse steden wist Engeland stand te houden. Maar toen de Amerikanen door de Japanse aanval op Pearl Harbour (december 1941) ook bij de oorlog werden betrokken en Hitler de Amerikanen ook de oorlog verklaarde, begon het tij langzaam te keren. Ook voor Maurice duurde de oorlog voort en op 6 juni 1944 maakte hij deel uit van het Britse Tweede Leger, dat met vele andere regimenten erin slaagde in Normandië een bruggehoofd te slaan, wat uiteindelijk zou leiden tot de bevrijding van Europa. Na de landingen rukten de Geallieerden op door Frankrijk en vervolgens naar België. Uit zijn brieven is mij wel gebleken dat hij in die tijd veel heeft meegemaakt. Toen volgde op 17 september *Operation Market Garden*, de grootste luchtoperatie uit de geschiedenis, met als hoofddoel de brug over de Rijn bij Arnhem. Toen de aanval vastliep, hadden de Geallieerden al een groot deel van Zuid-Nederland in handen. Op 22 oktober werd vanuit dit gebied in korte tijd Rosmalen bevrijd en vervolgens werd de aanval ingezet op Den Bosch.

In deze periode kwam Maurice terecht bij de familie Ploegmakers, Graafsebaan 32, waar hij het goed naar zijn zin had. Wat de Rosmalense bevolking betreft schrijft hij: "De Rosmalense bevolking was zo aardig om hout te gaan zoeken om voor ons te koken, want er waren geen kolen en de stroom was uitgevallen." Ook

leerde hij in die tijd de familie Van der Plas kennen, die op de Graafseweg 26 woonde. In een van zijn brieven aan mij had hij tevens een kaart ingesloten voor A., Truus, Karel en Leo van der Plas, alsmede voor het dienstmeisje Riek Zeffter (haar achternaam was moeilijk te ontcijferen). Na de bevrijding van Den Bosch bleef zijn regiment nog een tijdje in Rosmalen. De kanonnen stonden nog steeds opgesteld achter het huis van Ploegmakers, maar hun lopen wezen nu naar de Maas. Na de bevrijding van Nederland ging het verder naar Duitsland en hij verbleef in Berlijn tot 1946, waarna hij weer terugkeerde naar Engeland. Hij is nu al meer dan 54 jaar getrouwd met zijn *Elsie*. Na de oorlog werkte hij eerst als slager en later bij een bank.

Na al die jaren heeft hij nog steeds goede contacten met de familie Ploegmakers. In 1950 kwam hij met zijn Elsie voor de eerste keer terug. Hij stuurde mij een foto uit die tijd met daarop *the windmill* van Rosmalen. Hierna is hij nog vele malen teruggekeerd naar Rosmalen en Den Bosch. Hij onderhoudt nog steeds contacten met de mensen die hij toen heeft leren kennen. De oorlog is nu geschiedenis, maar voor Maurice en zijn vrouw staat zij nog steeds in hun geheugen gegrift. Zeer zeker ook Rosmalen, dat hij mede heeft bevrijd. Als dank voor zijn inzet en die van vele andere mannen en vrouwen schrijf ik dit stukje. Ik zelf heb de oorlog niet meegemaakt, maar dankzij hen kan ik nu in vrijheid leven.



Elsie Agent. Coll. R. v. Grinsven

Bill Perlove

Bij toeval kreeg ik een boekje in handen met namen van soldaten uit de Tweede Wereldoorlog die gelegerd waren in het huis van juffrouw Pluym. Na het lezen van dit boekje kwam ik er achter dat het een soort gastenboekje was, waarin foto's stonden van onze bevrijders met hun namen. Sommigen van hen hadden er zelfs wat kleine tekstjes bijgeschreven. Omdat juffrouw Pluym inmiddels was overleden, was ik genooddaakt zelf op onderzoek uit te gaan. Na veel geschrijf is het me gelukt Bill Perlove uit Canada op te sporen. Zijn kleinzoon schreef mij dat zijn opa op 18 januari 1996 was overleden. Wat de oorlog betreft wist hij alleen, dat zijn opa drie jaar in Europa had gevochten. Nadat ik een foto van Bill, wat foto's van het huis van juffrouw Pluym, de Heer en Beekstraat en een gedichtje dat hij had geschreven, had opgestuurd, ontving ik een tweede brief van hem. Hierin schreef hij dat de familie zeer dankbaar was, want ze hadden nooit foto's gezien van zijn verblijf in Europa. Wel hadden ze de naam Rosmalen eens horen vallen bij zijn vele oorlogsverhalen. En de foto van Bill in zijn uniform had de familie laten vergroten voor zijn vrouw, die hem een plaatsje had gegeven in de stoel waarin hij altijd zat. Persoonlijk vind ik het jammer dat ik hem persoonlijk nooit heb kunnen spreken. Maar ik heb toch voldoening, dat ik contact heb kunnen leggen met zijn familie. Ik hoop nog meer veteranen uit het boekje te achterhalen om zo weer een stukje geschiedenis thuis te kunnen brengen.

Rosmalense toponiemen en grondbezit een eeuw geleden 2

Wim Veekens

In de eerste aflevering hebben we uit het notitieboekje van de Rosmalense rentmeester Gerardus J. van Beek het grondbezit van diens familie en dat van de Bossche familie

BID VOOR DE ZIEL VAN ZALIGER
DEN EDELCHTBAREN HEER
Joannes, Benedictus, Augustinus
VAN DE MORTEL,
wed. naar van Jonkvr. uwe
ROSA, CORNELIA, MARIA, EUGENIA VAN MEERUWEN,
Wid. vander der Gemeente 's-Hertogenbosch.
Geboren te 's-HERTOGENBOSCH den 20 Juni 1837,
en overleden aldaar den 20 April 1897.

Zelig de mensch, die de beproeving doorstaat, want als hij beproefd zal zijn, zal hij de kroon des levens ontvangen, die God beloofd heeft aan degenen, die Hem beoinnen. Jac. 1, 12
Met Christus ben ik aan het kruis gehecht, wetende, dat wie deelgenooten zijn van zijn lijden, ook deel zullen hebben in zijns verroosting.
Gal II, 19, II Cor. I, 7.
Hoe gelukkig zijn zij, die langzaam en van verre den dood zien aankomen; zoo toch bereiden zij zich voor om goed te sterren. Thom. k Kemp.
Hij heeft de hand voor den noodlijdende geopend, onheid setuden arme uitgestrekt. Prov. XXXI 80.
Nooit is iemand een ongelukkig dood gestorven, die gaarne liefdederken beoefende; hij toch heeft vele voorsprekers en het is onmogelijk, dat de gebeneden van velen niet verhoord worden. H. Hier. —
Gelliefde kinderen, troost u met deze woorden: weest eengesind, leeft in vrede, en de God van vrede en liefde zal met U zijn.
I. Thess. IV, 17, II. Cor. XIII, 11.
Vaartwel, allen, die mij bemint, — en bidt voor mij. H. Alph. — Esther IV, 16.
Mijn Jesus Barmhartigheid!
(100 dagen afaat.)

A. MOORMAN, HINTHAMERSTRAAT 'S-BOSCH.

Coll. Fr. van Susante.

"Landerijen van den WelEdelgeboren Heer J.B.A. van de Mortel te 's Hertogenbosch"

A232: 2h 24a 10c, **De Rietbeemden**;

A332-333: 2h 94a 70c, **In de diepte**;

A376-377: 1h 73a 20c, **op de buunders**, 5e perc. v.d. **Maaijegatschen weg**;

A679: 2h 03a 50c, **de bleekskens**;

A775/91/92/93: 4h 30a 70c, **de Joden of Stokmanskamp**;

A776: 4h 22a 50c, **De Dammen**;

A777: 3h 69a 60c, **Papenkamp in de Rosm[alense] Slagen**;

B411: 1h 81a 30c, **in de Vree**, 6e Kamp beneden **den Kerkdijk**;

B493: 1h 50a 80c, **den bloemhof in de 13e Rosm[alense] hoef**.

Van Meeuwen opgesomd. In deze aflevering gaan we het hebben over de landerijen van (leden van) de families Van Rijckevorsel, Van Rijckevorsel van Kessel en Van de Mortel (alle drie Bossche 'takken'). Naast het bezit van deze 'adellijken', geven we een overzicht van de gronden van Bossche naar Leonard Spierings¹.

"Landerijen van Mevrouw de Weduwe **Thomas van Rijckevorsel te 's Hertogenbosch**"²

B191-192: 3h 13a, **In de Vree langs den grintweg**.

"Landerijen van Mevrouw de **Douairière van Rijckevorsel van Kessel te 's Hertogenbosch**"³

A318: 91a 60c, **de Spierzak in de Lunerkampen**;

B76: 3h 55a 40c, **Manuskamp op den Rumpert**¹;

B78: 2h 60a, **Voorste Rumpertje**;

B79: 1h 64a 20c, **Adam op den Rumpert**;

B80: 1h 46a, **Eva op den Rumpert**;

B193: 1h 15a 30c, **In de Vree**, de grasdammen **aan de grintweg**;

B...: 1h, **Den Biesmorgen op den Rumpert**.

¹ Zij had meerdere stukken grond rondom de Rompertse Manuskamp liggen, namelijk B70 t/m B75 en B77.

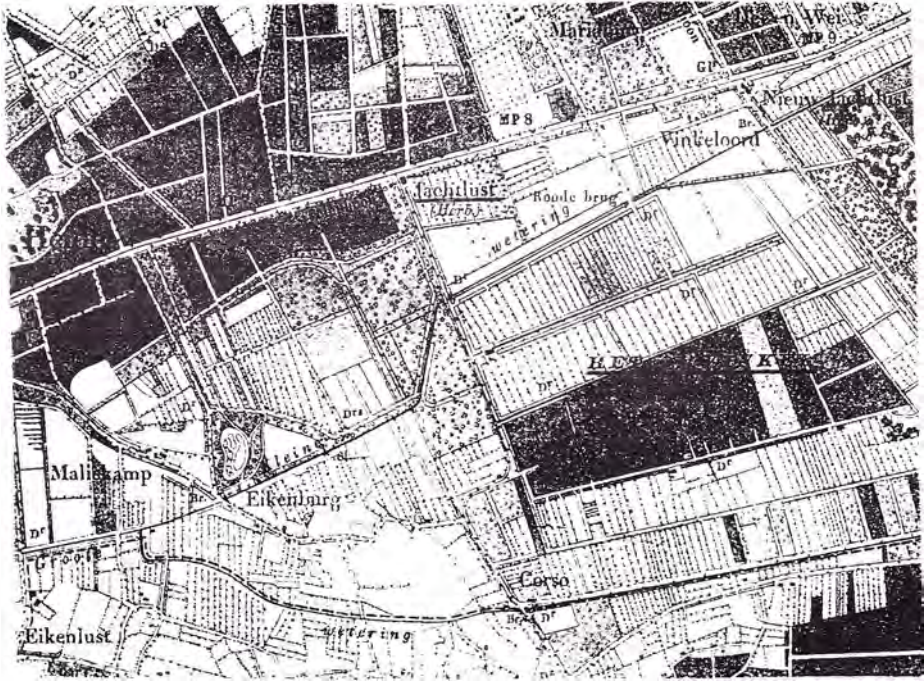

Jachtlust en Het Vinkel een eeuw geleden, op een schaal van 1:25.000. Uit: Historische Atlas Noord-Brabant (1991), bladnr. 588.

"Landerijen van den WelEdelen Heer Leonard J.N. Spierings te 's Hertogenbosch"

Leonard Ignatius Nicolaas Spierings (de tweede naam begint met een *I* en niet met een *J* zoals Van Beek schrijft), was een zoon van Henrick Nicolaas Spierings, koopman, meer bepaald handelaar in cichorei en koloniale waren, wonend aan het Hinthamer-eind. In het adresboek van Den Bosch van 1887 staat vermeld dat Leon(ard) Spierings, naast lid van het kerkbestuur van St. Jacob, regent van het Rooms Katholiek Weeshuis was. Het is niet onwaarschijnlijk dat vanwege de laatstgenoemde bestuursfunctie Leonard Spierings de Rosmalense landerijen op zijn naam had staan (iets dergelijks zien we ook bij Jhr. S.(?) van der Does de Willebois die landerijen van de "Beursenstichting ad Studia te 's Hertogenbosch" op zijn naam had staan)².

- A36: 1h 69a 10c, **de bovenste Schutskamp;**
- A37: 1h 56a 30c, **het benedenste Schutskampke;**
- A262-263: 1h 65a 10c, op **de Haren;**
- A286-288: 1h 77a 70c, **de Pruimton Lunerkampen;**

² Ik dank mijn broer Martien, archiefmedewerker van het Rijksarchief in Den Bosch, voor de verschaft (aanvullende) gegevens over de familie Spierings.

A293: 2h 15a 60c, **den Hanuskamp**³;
A737: 2h 68a, in **de Lunerkampem met de Kade**;
A808 en 810: 3h 16a 40c, in **de diepte**;
B10-11: 3h 43a 60c, In **de blokken**;
B51: 2h 49a, op **den Rumpert** benedenkant tegen **Rumpertje**;
B51: 2h 49a 40c, op **den Rumpert** bovenkant tegen **de 6 morgen**;
B55: 82a 50c, op **den Rumpert** in **de bovenste 6 morgen** 3e perceel van den bovenkant;
B64: 1h 25a, op **den Rumpert** tegen **de bovenste 6 morgen** 4e perceel van de bovenkant;
B104: 1h 50a 10c, **het Rotje**;
B105: 1h 76a, Op **den Rumpert**;
B111: 1h 88 a 40c, op **den Rumpert**;
B180-181: 1h 38a 90c, In **de Vree** 8ste perceel v/d **grintweg**;
B195: 2h 86a, Den 3e kamp beneden **den grintweg**;
B385: 1h 59a 40c, **Heerenhof** aan **den ouden toren**;
B431-432: 2h 1a 40c, In **de Vree** tegenover **de 8ste Rosm. hoef**;
B435-436: 1h 41a 60c, In **de Vree** **bovenste**;
B437-438: 1h 98a 40c, In **de Vree** **benedenste**;
B440: 1h 48a 66c, In **de Vree** tegen **de Paddegraaf**;
B492: 3h 96a 10c, in **de 13e Rosm. hoef** aan **den Achterdijk**;
B500: 1h 21a 80c, In **de 12e Rosmalensche hoef** 1e Kamp van **den hoefdijk**;
B502: 2h 41a 20c, In **de 12e Rosm.hoef** de 2e kamp v/d **hoefdijk**;
B505: 2h 42a 50c, In **de 12e Rosm.hoef** de 2e kamp v/d **achterdijk** **bovenste**;
B505: 2h 42a 50c, In **de 12e Rosm.hoef** de benedenste;
B553: 2h 79a, in **de 6[e] Rosm.hoef** 5e kamp van **den hoefdijk**;
B632: 1h 24a 20c, In **de 9e Rosm.hoef** benedenkant a/d **hoefdijk**;
D269-270: 1h 22a 10c, bouwland **Duinakker** langs de straat;
D877...: 5h 34a 90c, **Kleinen gaelkamp**⁴;
D880: 57a 50c, Hakhoutscheiding **grootte** met **de Kleine gaelkamp**;
D1095-1096: 1h 63a 70c, wei[land] opg[aande] boomen aan de gronden bij **Jagtlust**⁵;
D1125-1155: 8h 72a 20c, **den grooten gaelkamp**;
D1156-1157 (+ D1102, 1104 en 1105): (de boerderij) van **Het Vinkel**⁶;
E12-13: 6h 99a 40c, **Den boonhof** aan **den Heinist**;
E270: 79a, **den boterweg** te Hintham.

³ De naam is slecht te lezen. Mogelijk staat er: *Honuskamp.

⁴ Het betreft hier 16 percelen/perceeltjes.

⁵ (Herberg) Jagtlust: D1113, d.w.z. huis, schuur en erf.

⁶ De boerderij werd indertijd bewoond door Van de Wijgert.

Voor U gehoord 12

Harry Coppens

- *Wie niet spaart, wie niet gaart* is een bekend Nederlands spreekwoord. Wij spreken liever van *Wie wè bewaort, diej hi wè*. De vier opeenvolgende boeken van Cor Swanenberg, met als onderwerp het dialect van *Rosmolle* en de naaste omgeving, heten respectievelijk: (1) *Wie wè bewaort* (2) *diej he' wè* (3) *zin 't wefke* (4) *en ze waar al 80 jaor maagd*. En ook de uitdrukking *Wie z'n èige bewaort, bewaort ginne rotten appel* spreekt voor zichzelf.

- Kletspraat verkopen noemt men hier *lullen*. Van dit woord bestaat een legio aan uitdrukkingen, zoals: *Es lulle worst waar, ha hij 'n hil èind ('n hil febriek)*; *Diej kan gaote in oew sokke lulle*; *'n Non ut 't kløster lulle* (Praten als Brugman); *Lòt oew èige niej umlulle en doeget toch niej*; *Ge lult goewd, mar ge vreet beter* (een opschepper die veel profiteert); *'t Is mar lul, mar 't praot toch*; *Ons jonges hen goewd lulle, mar ons durskes ochèrrem (diej pisse niej wijd)*; *Ze kunne beter van oew lulle, dan van oew smulle*; *Lulle en in oew broek skijte, dè kunde zittende doen*; *Diej lult oew grif de blaore aon oew orre*

- *Has, Driek en Gret, drie gebruurs, woonden samen in 't ouderlijk huis en ze waren gewend sondes (soms meer dan) 't nodige aan Bacchus te offeren. Mar toen hullieje Driek stierf mochten ze zes weken niet uitgaan. Mar nao drie weken van verstervingen zin Has tegen Grette: "Wè zò onze Driek gedaon hebbe es gè of ik gesturve zo'n zen. En al hil gaauw waren ze 't erover ins dè diej zeker utgegaon zò hebbe. En gin ketier laoter han ze 't uurste glas bier naor binne, dat in de loop van de avond, terwijl ze van 't ene café gingen, door talrijke andere werd gevolgd. Mar op weg naor 't laotste café liet Has 't voort afveten. Gret prebeerde Hasse over te haole, mar dè lukte 'm niej. En toen Gret zin: "En wè denkte gè dè onze Driek in ouw plaots gedaon zò hebbe?" zin Has: "Onze Driek he' skon lulle, diej kan merreege mooi blève ligge."*

- Proberen heeft twee betekenissen. In de uitdrukking *Dè moete gè 's probere* wordt bedoeld *Ge moet 't lef eens hebben*. In de andere betekenis is 't een synoniem van pogen, trachten. Als iemand bijvoorbeeld zegt dat hij 't wel zal proberen te maken, krijgt hij dikwijls te horen *Prebere doen de hundjes*. Een paar andere uitdrukkingen met dezelfde betekenis zijn: *Prebere is 't naoste en niej geschote is altèd mis*; *Proberede niej, dan witte niej*; *Probere is 't naoste, zin d'n boer, en hij ging me' d'n os naor de stier*.

De uitdrukking *Hij liegt alsof 't gedrukt staat* is eenieder bekend. Ook in verband met liegen bestaan meerdere uitdrukkingen, die meestal voor zichzelf spreken, naar ik hoop: *De ene helft is geloge en de ander helft is niej waar*; *Es ge 'r de helft van gleuft, is 't krèk zar*; *Essiej fluit, dan liegt iej nog*; *Liege dè 't wit van oew ooge zwart*

vur oew gat skiet; Liege es 'n bidprentje (niets dan goeds over de doden); Doe wè ge zegt, dan liegde niej. Dè's gin lieges werd; Es d'r lotter inne vur liege moet brande, dan legge ze ouw vurrop; Liegers zen bedriegers; Op 't kerkhof ligge de dooi en liege de leevende."

- Mien durre mins waar kastelein. En toen hij op nog vrij jonge leeftijd stierf, hield zij 't café aan. 't Waar nog 'n skon wefke. Ze liet heure naam op de ruit schilderen en er stond ook nog bij dat ze een volledige vergunning had. D'r kwamen er genoeg op af. Mar Mien hield d'n boot af es de klanten te vrijpostig mènde te kunne zen. "Nee, nee, niks d'r van", zin ze dan, "Ge meugt op 'n ander honger krèège, mar eete doede thuis mar."

- Gif men mar 'n pilske en gif diejen bult ok wè, zittiej teege de kastelein. "Proost," zi d'n bult, "mar zodde niej wè anders kunne zegge. Ik véén 't al erreg genug dè 'k 'ne bult hè." Eefkes laoter bestelt dieje mins aon de tap er wir twi en zi detter inne vur diejen bochel is. "Proost," zi d'n bult, "mar zodde dè nou echt niej anders kunne zegge, esteblijf?" "Ik zal 't in m'n orre kneupe," zi dieje mins aon de tap. En essiej vur d'n derde keer er wir twi bestelt, zittiej: "Gif diejen inne mar aon dieje meneer aon diej toffel." En dan zi d'n bult dettiej nouw blij is. En dan zi dieje mens aon de tap: "Zó, bende nouw pas blij? Mar waorum zette nouw dan nog zonne hooge rug op?" Toen wier diejen bult zó kwaod es 'ne kaoter. "Nouw, nouw," zi dieje mins aon de tap, "en nog blaoze òk? 't Is òk nooit goewd. Cente um men 'n pilske te geeve hedde zeeker òk niej. Ge zieget mar wir, es 't mar vur niks is, bulte er op."

- Drie kerels zitten in 'n café te zwetsen en op te scheppen over hulliej wefkes. "Men wefke," zi d'n uurste, "hi 'n bukske dè 'k mee m'n twi haand olling kan umvatte." En hij duget hulliej veur. "Niej dè 'k nouw zo'n groote haand hè, mar um dè ze zo ontiegelijk dun is." "Men wefke," zi d'n twidde, "diej hé bee:n, diej komme bè men hier tot aon m'n borst. Niej dè ik nouw zo klèin ben, mar um dè heur bee:n zo verrechte lang zen." "Dan men wefke," zi d'n derde, "die hé 'n batterij. Zoiets zoo.. en hij duu z'n haand wijd ut mekare. (Hij waar 'ne visser en diej maake 't altèd grotter es 't is.) En es ik nouw naor m'n werk gò, dan gif ik heur 'n klap op d'r achterste en es ik thuis kom dan trilt diej nog. Niej desse nou zo'n trilkont hi, dè nouw niej, mar kèk ziede, ik werk niej zo lang." De kastelein, die òk meej hà geluisterd, zi: "Es lulle worst waar, hadde gelliej 'n hil skaauw vol."

- Twee mannen staan tegenover de Super naar het kerkhof te kijken. Na wat gepraat te hebben over bekenden die hier begraven zijn, vraagt de ene: "Hoeveul denkte gè detter hier ligge?" "Allemaal" zegt de ander.

- Toontje loopt dagelijks met z'n hondje door het dorp en knoopt met deze of gene een gesprek aan. Zo ontmoette hij onlangs Ben, die hem met Toontje aansprak, waarop Toontje antwoordde dat hij geen Toontje maar Antoon heette. Na nog wat over koetjes en kalfjes gepraat te hebben, vroeg Ben: "Zeg Antoon, wè hedde gè eigelijk vur 'ne hond?" "Unne witte," zin Toontje.

Kinderliedjes 17

100. Uit was de pret

Knor! zei het varken in de wei.
Boe-oe! zei de koe, en kwam er bij.
Kukeleku! zei de haan, daar kom ik aan!
Tok, tok! zei de hen, mag ik hier staan?

Kwek, kwek! zei de eend en kroop uit de sloot,
Wat wordt hier het gezelschap groot.
Rek-kek! zei een kikker, en sprong metéén
Vlak naast een koe haar achterbeen.

Wip, daar kwam ook een wild konijn
En: wiet! nog een zwaluw, vlug en fijn.
Heu! kwam het paard met een reuze vaart,
Toen stond het stil, en keek bedaard.

Mé... zei een geit, ik heb de tijd,
En voel ook veel voor gezelligheid!
Krak! zei het hek, en ieder schrok!
Daar kwam een jongen met een stok!

En vlug van vleugel en rap ter been,
Stoof heel de troep ineens uiteen.
Alleen de zwaluw riep: Wiet, wiet,
Jongens met stokken deugen niet.

101. Zusje had amandelen

Jan, een leuke kleine vent,
Maar een weinigje verwend,
Staat al een kwartier te pruilen
En slaat eind'lijk aan het huilen.

Pa meent, dat zijn hevig schreien
Enkel is uit medelijden
Met zijn jongste zusje Neel,
Die veel pijn heeft in de keel.

Wat de dokter heeft gezeid:
"Wees nu stil, mijn zoete meid,
Laat uw opgezette amand'len
Nu eens goed door mij behand'len."

Eindelijk komt de dienstmeid Antje
En vraagt: "Waarom huil je Jantje?"
"Omdat Neel amand'len heeft
en ze mij er niks van geeft."

102. Vakantie (B. Zwegers)

Leve de vakantie!
Boeken aan de kant.
'k Ga bij oom logeren
In het boerenland

Rijpe peren rapen,
Pruimen, geel en rond,
Jongens, 't water komt me
Nu al in de mond.

Blauwe bessen plukken
In het dennenbos.
In de boomgaard spelen,
Rijden op de vos.

Met de knechts en de meiden
Mee naar 't roggeland,
Waar 't zo heet kan wezen
Dat je vel verbrandt.

Heerlijk schuitje varen
Op de grote plas.
'k Wou er wat voor geven
Als het zover was.

103. Van een jagertje

Daar was er 'ns een jagertje
Dat trok er vaak op uit
Met weitas en met jachtgeweer
En hoop op flinke buit.
Maar meestal kocht dat jagertje
Een haasje in de stad:
Dan was wanneer hij huiswaarts ging
Zijn weitas niet zo plat.
Wat een loos jagertje was dat

Hij schoot en schoot, dat jagertje,
Maar telkens was het mis.
Hij dacht: zo'n beestje is te vlug,
Als 't nog in leven is.
Doch toen zijn hruit verschoten was,
Vond hij een grote schat:
Een malse, dikke, lekk're haas
Lag midden op het pad!
Wat een blij jagertje was dat!

Verheugd ging hij naar vrouwlief toe
En toonde fluks zijn haas.
Zijn vrouwtje lachte met hem mee
En zei: "Je bent een baas!"
Maar toen hij het beest bereiden zou,
Verstijfde plots zijn hand:
De haas die hij geschoten had,
Was opgevuld met zand!
Wat had dat jagertje het land!

104. Het vogelnest

Ik loop maar wat te fluiten,
Ik ben zo blij vandaag.
Ik weet, ik weet een vogeltje
Daar in die meidoornhaag.
De bloesem is zo wit, zo wit
Waar 't donkere nestje zit.
Vogeltje, vogeltje pas op de poes!

Het heeft vijf kleine eitjes,
Zo blauw, zo blauw en warm.
Ik durf haast niet te kijken.
De haag prikt in mijn arm.
Wat is dat nestje rond en zacht
Met vlokjes schapevacht.
Vogeltje, vogeltje pas op de poes!

Het gaaike zit te broeden,
Maar 't andere vogeltje zingt.
Ik zie zijn keeltje trillen,
Hoe blij zijn liedje klinkt.
Het fluit en fluit met zoet geluid
Zijn grote liefde uit.
Vogeltje, vogeltje pas op de poes!

Hoe komt de witte bloesem
Zo rood, zo rood van bloed?
Ach, 't vogeltje is verdwenen,
Het vogeltje dat broedt.
Het ander om zijn gaaike rouwt
En d'eitjes zijn al koud.
Vogeltje, vogeltje, dat deed de poes!

105. De bromvlieg

Blauwe brommer, zoemezom.
Dolle vlieg, doe niet zo dom!
Bom! Dat gaat nog door de ruiten!
Waarom blijf je dan niet buiten!

Nu weer op de suikerpot!
Zeg eens, brommer, ben je zot?
Wou je likken aan de suiker?
Weg... Nu weer op moeders ruiker.
Zoemm! Waar nu heen? Naar de kast!
Ha, die ruikt wat. Dat is vast...
Lekker dicht,hè. Wou je snoepen?
Wacht ik zal de poes eens roepen.

106. Vechtpartij

Pietjiet de mus en Heintje Spreeuw
Die twistten saam en keven.
De veren stoven door de lucht!
Hei, mensen! 't was een leven!
Poes keek er naar en zei: nu man,
Elk krijgt gewis zijn part daarvan.
Ze sjiilpten luid en gilden 't uit
En sprongen op en neder.
Nu viel Pietjiet, dan Heintje Spreeuw,
Dan vielen beide weder.
't Ging op en neer, omhoog-omlaag...
Ze kwamen terecht... in poes heur maag.

107. Een droom van Jantje

De juffrouw had op school verteld,
dat was altijd een feest.
Klein-Duimpje was het deze keer,
't was o zo mooi geweest.

Jan lag op bed en droomde nu,
dat hij Klein-Duimpje was.
Zijn bedje was een notedop,
precies voor hem van pas.

Zijn badkuip was een schoteltje,
daar zwom hij heerlijk rond;
een muisje was zijn kameraad,
wat hij wel aardig vond.

Hij ging met moe uit wandelen,
zijn wandelstok ging mee:
een mooie, nieuwe lucifer!
Daar stapte hij, hoezee!

En werd 't op straat wat al te druk,
dan ging hij in de zak
van moeders mantel, waar zijn hoofd
juist uit de opening stak.

108. Zalig Nieuwjaar

Het oude jaar is heengegaan
met fluwelen slofjes aan.

Het zuchtte: "Nooit keer ik weerom,
dag allemaal, mijn tijd is om!"

En alle mensen riepen luid:
"Het oude jaar is lekker uit;
daar staat een aardig ventje klaar.
Zeg eens, ben jij het nieuwe jaar?"

"Jazeker", zei het met een lach,
en ik wens je allen goede dag.
Al ben ik nog wat jong en klein,
ik hoop een heel goed jaar te zijn.

Ik breng u dit, ik breng u dat,
'k breng iedereen van alles wat:

wat hoop, wat vreugde, wat verdriet,
wat zorgen en een vrolijk lied.

Kom lieve mensen, ik begin,
stap dapper 't nieuwe schuitje in.
Zowel bij zon als zonnig weer
blijf ik een jaartje van de Heer."

109. Nieuwjaarke zoete

Tot slot een Antwerps kinderliedje, dat van
deur tot deur wordt gezongen op de laatste
dag van het jaar.

Nieuwjaarke zoete
't Varken heeft 4 voeten
4 Voeten en een staart
Ben ik dan geen centje waard

De Boedelscheiding van Franciscus Verstegen 1936

Henk de Werd

Op 19 april 1936 overleed te Rosmalen in de leeftijd van 75 jaar Franciscus Verstegen, zoon van Petrus Verstegen en Adriana v.d. Ven. Hij was ongehuwd, had geen kinderen en en was volgens het bidprentje een trouwe dienaar, "eenvoudig en rechtvaardig, die met vertrouwen kon spreken: 'Gij weet, Heer, dat ik nooit deel heb genomen aan diegenen, welke in lichtzinnigheid wandelen.'" Notaris van de Mortel schrijft, "dat erflater was ongehuwd en nimmer is gehuwd geweest, geen afkomingen noch ouders naliet en dus heeft achtergelaten als eenige erfgenamen zijn broers en zusters, te weten: 1 De Heer Adrianus Verstegen, zonder beroep, wonende te Rosmalen. 2 Clasina Verstegen, wonende te Nuland, weduwe van Antoon van Creij. 3 Johannes Verstegen, zonder beroep, wonende te Rosmalen, dorp. 4 Albertus Verstegen,



Bidprentje Franciscus Verstegen.
Coll. Henk de Werd.

landbouwer, wonende te Rosmalen, dorp. 5 Johannes Vorstenbosch, winkelier, wonende te Rosmalen, dorp, zonder huwelijkse voorwaarden gehuwd met Johanna Verstege. Ze zijn allen erfgenaam voor 1/5 deel."

De schulden

Door nr. 1, Adrianus Verstege, werden de volgende betalingen voor zijn overleden broer verricht: schulden nalatenschap *f* 9,40. Deze schulden hebben te maken met de memorie van successie, die "niet in de macht van partijen is". Ze worden daarom niet in het rijtje meegeteld: lijkist (*f* 20,-); zusters (*f* 10,-); grafmaker (*f* 2,50); kamerhuur (*f* 6,50); Vorstenbosch (*f* 7,39); Verbiesen, bakker (*f* 3,-); bakker (*f* 1,50); Van Gerven, bier (*f* 5,50); Verstege, vleesch (*f* 1,80); idem kaas (*f* 1,60); hulp bij begrafenis (*f* 2,-); pastoor, bediening (*f* 1,-); rozenkrans bidden (*f* 1,-); kolen (*f* 0,65); kerkegeld (*f* 0,25); Hanegraaf van der Colff, arts (*f* 1,-); arbeidsloon (*f* 2,50). Totaal *f* 68,19. Aan de pastoor werd voor heilige missen *f* 110,- betaald. In totaal werd dus *f* 178,19 betaald. De overledene had nog *f* 70,- in kas, zodat Adrianus Verstege uit eigen zak *f* 108,19 bijbetaalde. Uiteraard werd dit bedrag met hem verrekend.

De bezittingen

1 Een hypothecaire vordering ten laste van een Rosmalenaar, wonende op de Kruisstraat en die ik om redenen van privacy niet nader wil noemen. Die hypotheek was *f* 600,- groot, doch werd (in verband met terugbetalingen) geschat op *f* 300,-. De nog te ontvangen rente bedroeg *f* 37,88. Die hypotheek werd op 17 juli 1929 verleend.

2 Een vordering van *f* 1000,- op zijn zwager Johannes Vorstenbosch, getrouwd met Johanna Verstege. De lopende rente hierop bedroeg *f* 26,-. De overledene had nog een tweede vordering van *f* 1000,- op zijn zwager Johannes Vorstenbosch. De lopende rente hierop bedroeg nog *f* 22,67. Van deze vordering had Vorstenbosch op 16 juni reeds *f* 500,- terugbetaald, waardoor ook de rente met *f* 8,33 verminderd moest worden. De vordering op zwager Johannes Vorstenbosch beliep daarom *f* 1540,34.

3 Een vordering op een Rosmalense stratenmaker groot *f* 1600,-. De lopende rente hierop bedroeg *f* 65,20.

4 Contanten ten kantore van notaris van de Mortel: aflossing Has Vorstenbosch (*f* 500,-); geïnd van de Rijkspostspaarbank (*f* 1834,96); aflossing hypotheek van Jan van Dijk uit Empel (*f* 1000,-); lopende rente op deze hypotheek (*f* 18,63); inning ouderdomsrente (*f* 6,25); loon (*f* 7,-). Samen *f* 3366,84. De erfflater had informeel een legaat toegezegd van *f* 200,- aan mejuffrouw Catharina Verstege te Rosma-

len. De erfgenamen gingen ermee akkoord, dat dit legaat ook werd geschonken, hetgeen door notaris van de Mortel dan ook werd gedaan, zodat er van de contanten een bedrag van $f\ 3366,84 - f\ 200 = f\ 3166,84$ overbleef. Daarvan gingen nog af: successierechten ($f\ 1082,16$) + boedelkosten ($f\ 112,26$) = $f\ 1194,42$, zodat er $f\ 1972,42$ over was aan contanten.

Het totaal aan bezittingen, vermeld onder de nummers 1 t/m 4 bedroeg $f\ 5515,84$. Met Adrianus Verstegen moest nog een bedrag van $f\ 108,19$ verrekend worden. We hebben dat hierboven onder de noemer *schulden* kunnen lezen. De totale erfenis bedroeg daarom $f\ 5515,84 - f\ 108,19 = f\ 5407,65$. Van dit bedrag kreeg elke erfgenaam 1/5 deel, dus $f\ 1081,53$.

Twee hypotheeken werden dus niet afgelost en door de erfgenamen overgenomen. In overleg met de familie Verstegen heeft notaris van de Mortel dit geregeld. Zo werd de hypotheek van $f\ 300,-$ plus de lopende rente van $f\ 37,88$ (zie *Bezittingen*, nummer 1) op de Kruisstraatse inwoner toebedeeld aan Albertus Verstegen. De hypotheek op een Rosmalense stratenmaker (zie *Bezittingen*, nummer 3) werd toebedeeld aan Adrianus Verstegen, Albertus Verstegen en de weduwe Clasina van Creij-Verstegen.

Has Vorstenbosch had nog een schuld van $f\ 1540,34$ (zie *Bezittingen* nummer 2). Zijn erfdeel van $f\ 1081,53$ werd hierop in mindering gebracht, zodat hij nog een bedrag van $f\ 458,81$ schuldig bleef. Dit bedrag moest hij in contanten uitbetalen aan Albertus Verstegen. Met instemming van Albertus Verstegen werd dit omgezet in een lening: "De ondergeteekende Johannes Vorstenbosch, winkelier, wonende te Rosmalen, verklaart



Has Vorstenbosch, alias Has Pek, en zijn echtgenote Johanna Verstegen. Zij woonden in de Dorpstraat G 73 te Rosmalen, tegenwoordig Dorpsstraat 61, bloemboetiek René. Coll. Henk de Werd.

in verband met de acte van boedelscheiding- op heden verleden ten kantore wettig en deugdelijk schuldig te zijn aan Albertus Verstegen, landbouwer, wonende te Rosmalen, een bedrag van: vier honderd acht en vijftig gulden en een en tachtig cent, $f\ 458,81$, zulks onder voorwaarden als zijn vermeld in genoemde acte en tegen eene rente van vier procent per jaar, ingaande heden en te voldoen jaarlijks op den verschijndag. Geteekend te 's Bosch, 16 November 1936." Has Vorstenbosch was een rappe terugbetaler. Op 16 november 1936 betaalde hij al meteen $f\ 100,-$. Op 21 november loste hij $f\ 158,81$ af en op 16 december opnieuw $f\ 100,-$. Over de laatste $f\ 100,-$ kon ik in de archieven niets terugvinden.

Revue voor L. van Druenen en M. de Kleijn

Ter gelegenheid van hun zilveren huwelijksfeest (18 mei 1886 - 18 mei 1911)

Henk de Werd

Bart van Druenen. Wie kent hem niet in Hintham en Rosmalen? Hij was de stichter van het gelijknamige bouwbedrijf, de eerste kerkmeester van de Hinthamse Annaparochie, hoofdman van het St.-Antoniusgilde in Rosmalens Hintham, lid van de erewacht van het H. Sacrament, ridder in de Orde van Oranje Nassau, drager van het gouden erekruis horende bij *Pro Ecclesia et Pontifice*, enz. enz. enz. Vreemd eigenlijk dat deze prominente persoonlijkheid niet met een straatnaam vereerd werd.

In 1911 vierden Bart van Druenen en zijn Maria de Kleijn hun zilveren bruiloft, ter gelegenheid waarvan het schitterende gedicht op de bladzijde hiernaast werd gemaakt.

Pastoor van Thiel schreef: "18 Mei 1911: zilveren huwelijksfeest van L. van Druenen, kerkmeester, en echtgenoot. Gedurende de plechtige H. Mis hadden de jubileerende echtelieden met hunne 5 kinderen plaats genomen op stoelen voor de communiebank. De algemeene deelname aan dit schoone en luisterrijke gevierde feest getuigde van de groote achting, waarin zich de familie van Druenen met haar waardig hoofd, den bekenden aannemer Bart van Druenen, mag verheugen. Als blijvend aandenken aan dezen dag en uit erkentelijkheid van het vele, ook tijdelijk, goede van God ontvangen, verkreeg de kerk eene gift van f 150,- ter bestrijding van de onkosten voor den vloer in het priesterkoor" (Memoriale Parochiae Hintham).

Dit schitterende glas-in-lood-raam met de afbeelding van de H. Augustinus schonk Bart van Druenen aan de Annakerk van Hintham. Links onderaan staan de initialen *L.v.D.* Dit raam bevindt zich in de huidige doopkapel. Coll. Henk de Werd.



Nu ruim vijftig jaar geleden
Kwam de zandboer in den nacht
Bij van Druenen te Rosmalen
Waar hij een flink ventje bracht.
Bartje moest het jongske heeten
Welig groeide de lieve spruit
Aan zijn oogen zag een ieder
Dat hij werd een groot schavuit.
Dat ventje van dieën nacht
Heeft het zoo ver gebracht
Dat al deez plechtigheid
Aan zijn eer is gewijd.
Lang leve Bruidegom en Bruid
Deez jubelzangen klinken luid
Voor hen een luid hoezee
Wie juicht niet met ons mee.
Leef lang gelukkig met elkaar
Omringd door Uwe kinderschaar
U siere eens als loon
De gouden kroon.

Bartje was een Bart geworden
En ging werken naar de stad
Daar trof hij een mijnheer Klompers
Die veel met hem op en had.
Hij kwam aan het straten leggen
Stond als werkmans steeds vooraan
Kwam het uit van Druenen's handen
Nu dan was het goed gedaan.
En nu nog op vandaag
Ziet men zijn straten graag
Al liggen ze soms wat schuin
Ze brachten hem fortuin.

Welke jongen wil niet vrijen
Bart die scharrelde maar raak
Dan de een en dan de ander
Meenen was een andre zaak.
Eind'lijk raakte hij in kennis
Met een zus Marie de Kleijn
Bart die dacht 't zal niet lang duren
Maar het moest nu anders zijn
De kleine vlam werd groot
Wie dacht dat sapperloot
Dat Bart met huid en al
Zou loopen in de val.

Vrijen dat geeft steeds misère
Nergens was het naar de zin

Noch in Hintham of Rosmalen
Had men iets op met die min.
Des te vuriger de liefde
Met drie vrijers trok men zaam
Uit op alle drie de dochters
Toch was er geen houden aan.
Voor vijf en twintig jaar
Werden ze nu een paar
Wie die hun hier zoo ziet
Zingt niet met ons het lied?

d'Eerste week was afgeloopen
en de Zaterdag brak aan
Bart die moest zijn geld afdragen
Daarvan moet de molen gaan.
Vrouwlied was zoo in haar nopkens
Dat z'ëm zeven stuivers gaf
Bart die sprak vrouw laat maar zitten
'k Heb het mijn er al lang af.
Een riks als overschot
Dat werd hun eersten pot
En die twee en halven pop
Dronk hij met zijn knechts nog op.

Even wil ik hier herdenken
Wat voor goed de Bruigom deed
Voor elk vereenigingsleven
Was hij met zijn dienst gereed.
Gilde, Handboog, Broederhulp
Zagen hem graag in 't bestuur
Ook voor onze nieuwe kerk
Werkte hij met alle vuur.
En wie Hintham bemint
Is ook van Druenen's vrind
Daarvoor ons aller dank
Blijf als bestuurder lank.

Wat het huwelijk mag geven
Kind'ren hooren er zoo bij
Negen maal liefst kwam de zandboer
En dat wordt een heele rij.
Maar het is de loop der wereld
d'eene kome d'anderen gaan
En nu op den dag van heden
Zien w'een vijftal voor hun staan.
Wie die de kinderen ziet
Erkent Gods zegen niet?
Zij leven menig jaar
Als ook het zilver paar.



* Het St. Antoniusgilde te Hintham ± 1950. Staand v.l.n.r.: Kapelaan Velzeboer, pastoor de Leijer, Gret Gevers, Marinus van Alebeek, Bartje van Lith, Jan van Haren, L. Stroucken, L. van Druenen, Piet van Stiphout, Jo van Lith en F. van Grootel. Zittend v.l.n.r.: Baudoin, Jo Stroucken, Bertus van Haren, Piet Huijsmans, Jos Pennings (alias Sjef de Smid) en Sjaan Cooijmans. Coll. Henk de Werd.

Hoofdman van het gilde St. Antonius... Op 18 januari 1926 vierde Bart van Druenen als zodanig zijn zilveren jubileum. In de archieven van het St. Antoniusgilde vond ik daarover het volgende⁷: op 18 januari 1926 was het een grote feestdag voor het Hinthamse St.-Antoniusgilde. Het was toen 25 jaar geleden dat "den Heer Lamb. van Druenen benoemd werd tot Hoofdman. Dien dag hadden de Gildebroeders gemeend niet onopgemerkt voorbij te mogen laten gaan en dagen van te voren was alles in het werk gesteld om dit feest zoo luisterlijk mogelijk te doen maken. Op zondag 17 januari, daags voor den jubileumdag, werd den jubilaris namens de gildebroeders een prachtig cadeau aangeboden in den vorm van een rookstel. Den jubileumdag zelf werd buiten weten om van den Hoofdman om 9 uur een plechtige H. Mis opgedragen. Om 11 uur werd hij onder het lustige geroffel van onzen onvermoeiden tambour door de gildebroeders van zijne woning gehaald en vervolgens werd hij naar het versierde gildehuis van den Heer Ant. Kuipers gebracht, waar hij werd toegesproken door den vaandrig, den heer S.J. van Haren, die in gloedvolle

⁷ Zie ook mijn boek *Oud-Rosmalen* (Rosmalen, 1987), pag. 295.

woorden den Hoofdman huldigde. Vervolgens werden nog woorden van waardering gesproken door den Heer J. v.d. Heijden, die hem tevens een lauwerkrans aanbod. In den loop van den dag kwamen nog verschillende telegrammen en kaartjes. Ook kwam den Zeer Eerw. Heer Pastoor C.A.M. van Thiel den hoofdman met zijn gildebreders complimenteren. Dan begon men, na meenige troost en door alle gildebreders eenige woorden te zijn gesproken, aan den rijken disch, die was klaargemaakt door Mej. Kuipers. Na den maaltijd werd de feestvreugde nog verheugd toen het R.K. Zangkoor den jubilaris met zijn gildebreders eene serenade kwam brengen, waar den leider van het R.K. Zangkoor, den Heer P.H. de Bont, eene korte toespraak hield. Den Hoofdman dankt allen voor hunne medewerking in deze en beloofde hem een gezellige avond toe. Daarna bleef men nog wat bij elkaar



Jos Pennings, alias Sjeff de Smid te Hintham. Hier ziet men Sjeff de Smid rechts op de foto voor zijn toenmalige smederij te Hintham, die hij later overdeed aan Huub Peijnenburg. Coll. Henk de Werd.

om tot 9 uur den Edelachtb. Heer Burgemeester (burgemeester von Heijden, HdW), die wegens drukke werkzaamheden niet eerder had kunnen komen den jubilaris kwam huldigen en sprak als volgt: 'Hooggeachte Jubilaris en gildebreders. Toen mij door den Hr. Kuipers verlenging voor het café werd aangevraagd, ging bij mij de vraag op voor welk feest dit was en toen mij dit ter oore kwam, ben ik hierheen gekomen om hier den Heer van Druenen te huldigen. Een man met energie en groote werkkracht. Ik zou U willen schetsen met zooals Den Bosch haar

sympathieken figuur heeft in hunnen oud-Burgemeester Jhr. v.d. Does de Willebois, zoo bent U de sympathieke figuur van Hintham. U, mijnheer van Druenen, Uw persoon dwingt eerbied af. Uwe woorden in de raadsvergaderingen en overal zijn woorden waar kracht van uit gaat. Wij zijn U daar dankbaar voor en wij huldigen U daarom op dezen dag en feliciteeren U in de hoop het volgend jaar U wederom te mogen feliciteeren met uw 25-jarig lidmaatschap van den raad. Ik eindig hiermede en wensch U allen nog een lange reeks van jaren en verder nog een genoeglijk plezier.' Den Hoofdman, aangedaan door deze ovatie, dankte den Ed. Achtb. Heer Burgemeester en het R.K. Zangkoor voor de eer hem aangedaan. Vervolgens werd nog gesproken door den Heer Arn. Stroucken, die den Burgemeester dank bracht namens de gildebroeders en huldigde tevens zijnen Hoofdman. Nadien bleef men nog gezellig bijeen tot om \pm 12 uur middernacht allen welvoldaan huiswaarts keerden. De week daaropvolgende werd het beloofde feestje gegeven, waarbij tegenwoordig waren de leden der H. Antoniusgilde en de leden van het R.K. Zangkoor. De avond werd doorgebracht met kaarten en biljarten, waarbij verschillende versnaperingen werden opgediend tot op het einde der festiviteiten de familie van Druenen den gildebroeders uit dankbaarheid voor zooveel gebrachte hulde een foto van den Hoofdman aanbood. Nog lang zal dezen feestdag bij de gildebroeders in het geheugen blijven. Op deze zoo gedenkwaardige dag werd in het bestuur gekozen den Heer Jos Pennings als oude Deken alsmede den Heer L. Frenzen als jonge Deken."

Bart van Druenen werd geboren te Rosmalen op 10 juni 1858 en hij overleed te Hintham op 17 januari 1941. Maria de Kleijn werd geboren te Hintham op 4 juni 1857 en zij overleed te Hintham op 29 augustus 1933. Beiden werden te Hintham op het parochiekerkhof begraven. Hun 57 jaar oude grafmonument staat er nog steeds als een waardige herinnering aan deze twee Hinthammers. In de volgende Rosmalla kom ik terug op het overlijden van Bart van Druenen.

In het kort

Programma 1998: do. 15-1: mevr. M. Lukács-Graers, lezing *Heilige Bomen*; ma. 16-2; dr. H.Th.M. Roosenboom, lezing *De (on)geletterde boer*; do. 12-3: algemene ledenvergadering; za. 25-4: excursie; mei & juni: excursies per fiets en/of auto; di. 22-9: drs. H.W. Jacobi, lezing *Munten in archieven: geld en koopkracht 1500-1900*; za. 24-10 of zo. 25-10: excursie met deskundige uitleg naar de Lambertuskerk Rosmalen (alleen voor leden); do. 26-11: Lode Jordaens, lezing *Als de dood voor de dood*. De lezingen vinden plaats in de podiumzaal van het cultureel centrum *De Bron*, T.M.

Kortenhorstlaan 2, Rosmalen. Aanvang 20:00 uur. Toegang gratis. Nadere informatie wordt U te zijner tijd toegestuurd.

Boek. Driek van Grette laat weer eens van zich horen. In samenwerking met de Heemkundekring heeft hij weer een boek uitgegeven onder de titel *En we blëve Rusmollese*, met een overduidelijke verwijzing naar de beruchte 1 januari van 1996. Het boek bevat weer 53 Rosmalense verhaaltjes van Driek. Het boek is uitgegeven door Henk de Werd in samenwerking met de Heemkundekring en is in de winkel te koop voor f 30,-.

Inhoud

1

Harry Coppens

Jan Bouwmans, de oliesjeik

6

Martien Veekens

"Rosmalen mag trots zijn op zijn wapen"

18

J.C.M. Poelman

Van klooster tot psychiatrisch ziekenhuis 22

20

Harry Coppens

Thé Pink

22

L. v.d. Aa

Sectie C, 2e blad

23

Rien van der Sterren

't Euwenouw Kerstverhaal

24

Jan Verhoeven

Boerderij *In St. Jan*

28

R. van Grinsven

Oorlogsveteranen

30

Wim Veekens

Rosmalense toponiemen en grondbezit een eeuw geleden 2

33

Harry Coppens

Voor U gehoord 12

35

Kinderliedjes 17

37

Henk de Werd

De boedelscheiding van Franciscus Versteegen 1936

38

Henk de Werd

Revue voor L. van Druenen en M. de Kleijn

Sponsors

De uitgave van *Rosmalla* is mede mogelijk door financiële steun van (tenzij anders vermeld zijn alle bedrijven in Rosmalen gevestigd): Abelen BV, Makelaarskantoor, Burg. Mazairac-laan 2; Van Grinsven Sanidrôme, Raadhuisstraat 4c; Bouwmans BV, J., Benzinstation, Westeind 2; Van Creij & Van Hoek BV Grond-wegen waterbouw, Huisbergenweg 6; E.T.I.Bureau Linnenbank BV, Stationstraat 13; Eijkelenburg, Van, Bouwbedrijf, Stationsplein 1; Foto Stijntjes, Molenhoekpassage 5; Glou-demans BV, W., Hintham 117; Heij-mans NV, Ver. Bedrijven, Graafsebaan 13; Hoedemakers en Zonen BV, Aannemersbedrijf P., Hintham 68; Huijbregts en Peters Notarissen, Hoff v. Hollantlaan 5; Jaropa Holding BV, J. Stienstra, Bruistensingel 100, Den Bosch; Lambermont BV Assurantiebedrijf, A., Burg. Woltersstraat 1; Robyto Holding BV, Biest-kampweg 2; Mierlo, Mr. J. van, Striensestraat 44; Modecentrum C. van de Graaf, Dorpsstraat 10; Pennings Bouwmaatschappij BV, H., Westeind 5; Pennings en Zonen Bouwbedrijf BV, H., Dorpsstraat 4; Piels, Technisch installatiebedrijf, Friezenstraat 7; Rabobank Rosmalen, Raadhuisstraat 1; Schijndel Grondwerken BV, v., Raadhuisstraat 12; Timmers BV Bouwbedrijf, Heikampweg 6; Uden BV, Aannemersbedrijf A. v., Vliertwijksestr. 38c; Verbiesen, Brood- en banketbakker J., Molenstraat 34; Verstappen Handelsonder-neming BV, Kloosterstraat 5a; Villa Fleurie, De Driesprong; Voets Weg-en Waterbouw, Gebr., Pinksterbloem-straat 4; V.O.F. Gebr. v.d. Plas, Schildersbedrijf, Graafsebaan 5.



Boerderij v.d. Hanenberg, Kruisstraat 22. Boven: de in oktober 1944 afgebrande vooroorlogse boerderij. Onder: de huidige bebouwing. Coll. Harry Coppens.

